

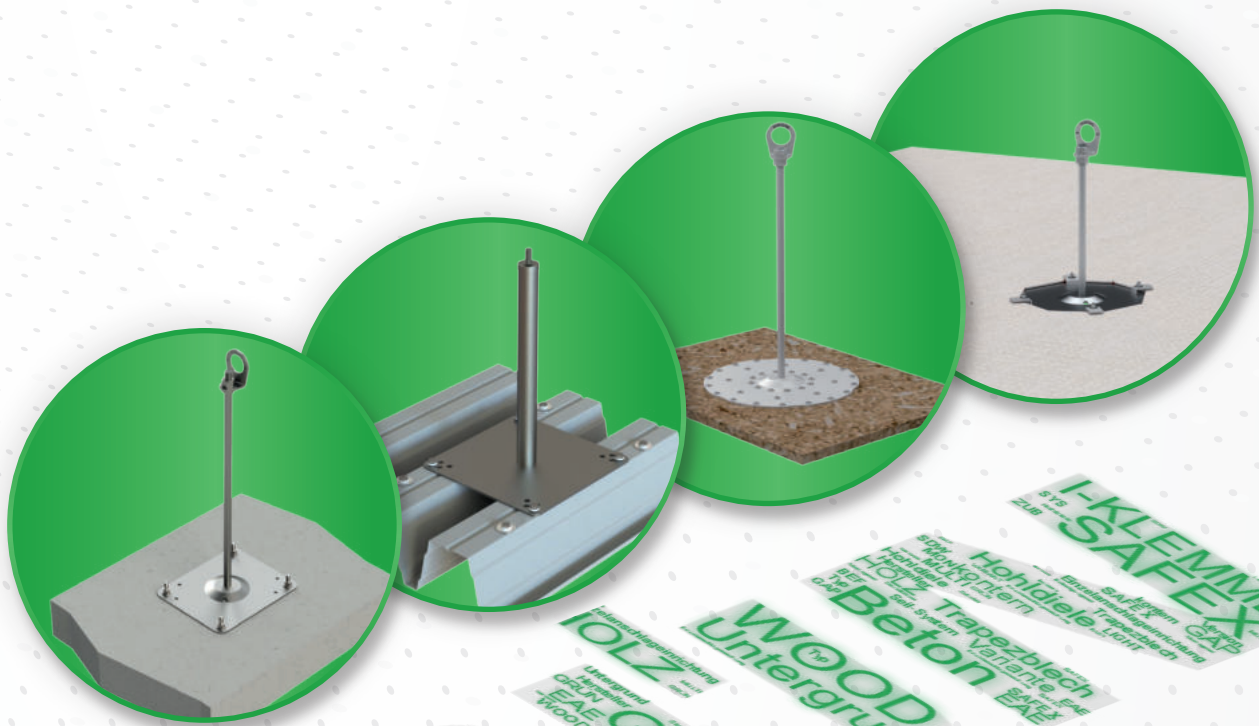

Absturzsicherungssysteme Fall Protection Systems





Absturzschutzsysteme von GRÜN Fall Protection Systems

GRÜN ist der innovative Anbieter von Absturzschutzsystemen und bietet hochwertige Lösungen für nahezu jede Absturzsituation.

Seit mehr als 100 Jahren setzen wir immer wieder Maßstäbe für Produkte rund um das Dach. In den Geschäftsbereichen Absturzschutzsysteme und Dachgeräte/Bautechnik bündeln wir unsere Kernkompetenzen. Damit bieten wir unseren Kunden qualitativ und technisch hochwertige Lösungen und einen hervorragenden Service.

GRÜN is an innovative provider of fall protection systems and offers high-quality solutions for nearly each situation.

For more than 100 years we consistently set standards for products around the roof. Our core competences are bundled in the business domains fall protection systems and roofing products / building technique. With it we offer high-quality solutions with an excellent service.

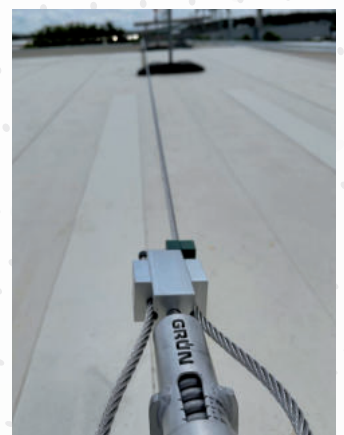

Inhaltsverzeichnis / Contents

I	Anschlageinrichtungen / Anchorage devices	
	Beton / Concrete	5
	Metall / Metal	12
	Holz / Wood	26
	Auflastgehalten / Dead weight anchorage devices	33
	GRÜN DOKU	36
<hr/>		
II	Seilsysteme / Lifeline systems	37
<hr/>		
III	Schienensysteme / Rail systems	44
<hr/>		
IV	Schutzgeländer / Guard rails	46
<hr/>		
V	Lichtkuppeldurchsturzschutz / Lightdome fallprotection	64
<hr/>		
VI	Steildach / Pitched roof	66
<hr/>		
VII	PSA / PPE	68
<hr/>		
IX	Zubehör / Equipment	75
<hr/>		

Piktogramme / Icons



mit Europäischer Technischer Bewertung
with European Technical Assessment (ETA)



mit allgemeiner bauaufsichtlicher Zulassung (abZ) und allgemeiner Bauartgenehmigung (aBG)
National technical approval



DIN EN 795
CEN/TS 16415



DIN EN 13374



DIN EN 14122-3



DIN EN 14094-2



DIN EN 517 Typ B



Edelstahl
Stainless Steel



Aluminium



Beton
Concrete



Hohldecken
Hollow ceilings



Trapezbleche
Trapezoidal panels



Sandwichelemente
Composite panels



Falzeindeckungen
Standing seams



Stahl
Steel



Holz
Wood



Auflastgehalten
Ballasted



Leitersicherung
Ladder safety



Einzelanschlageeinrichtung
single anchor device



Abseilpunkt
Abseiling point



frei drehbar
360° rotating



End-/Eckstütze für Seilsysteme
End/corner supports for lifeline systems



Zwischenstütze für Seilsysteme
Intermediate support for lifeline systems



maximale Nutzeranzahl
(Norm beachten!)
Maximum number of users
(Observe standard!)



witterungsbeständige Laserbeschriftung
Weather-resistant laser marking



Belastung: in alle Richtungen
Load: in all directions



Belastung: parallel zur Befestigungsebene
Load: parallel to the mounting plane

Freier Stützenüberstand / Free support projection

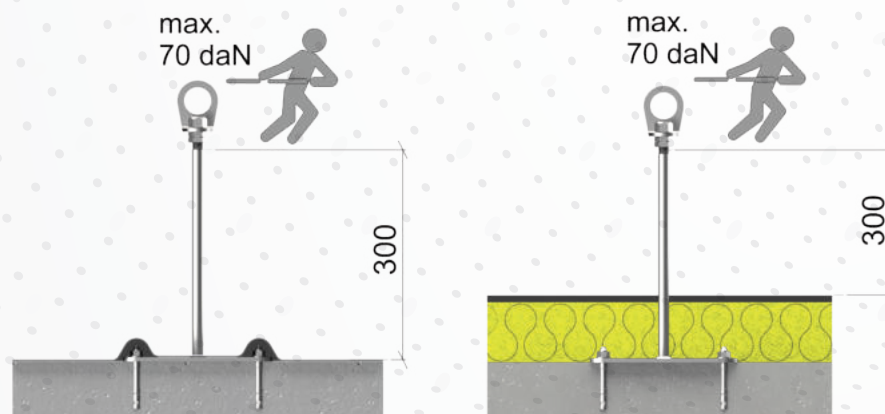

BETON
concrete



EAE SAFEX MULTI BD

zum Dübeln auf Beton /
for dowel fixing to concrete



Stützendurchmesser:	ø 16 mm
Stützhöhe:	300 - 600 mm
Sonderlängen:	bis 1000 mm
Untergrund:	Betongüte ≥ C20/25, min. 100 mm stark
Befestigung:	4 Dübel M10
Diameter:	ø 16 mm
Post height:	300 - 600 mm
Special heights:	up to 1000 mm
Surface:	Concrete quality ≥ C20/25, thickness min. 100 mm
Installation set:	4 dowels M10



Bezeichnung Designation	Lieferumfang Scope of delivery	Stützhöhe Support height	Art. Nr. Part no.
EAE SAFEX MULTI BD 300	Stütze inkl. Befestigung / Post incl. installation set	300 mm	60303000BD
EAE SAFEX MULTI BD 400	Stütze inkl. Befestigung / Post incl. installation set	400 mm	60304000BD
EAE SAFEX MULTI BD 500	Stütze inkl. Befestigung / Post incl. installation set	500 mm	60305000BD
EAE SAFEX MULTI BD 600	Stütze inkl. Befestigung / Post incl. installation set	600 mm	60306000BD

EAE SAFEX MULTI HD

zum Dübeln auf Betonhohldiele /
for dowel fixing to hollow-core concrete



Stützendurchmesser:	ø 16 mm
Stützhöhe:	300 - 600 mm
Sonderlängen:	bis 1000 mm
Untergrund:	Betongüte ≥ C45/55, Spiegeldicke min. 30 mm
Befestigung:	4 Spezialdübel M10
Diameter:	ø 16 mm
Post height:	300 - 600 mm
Special heights:	up to 1000 mm
Surface:	Concrete quality ≥ C45/55, web thickness min. 30 mm
Installation set:	4 special dowels M10



Bezeichnung Designation	Lieferumfang Scope of delivery	Stützhöhe Support height	Art. Nr. Part no.
EAE SAFEX MULTI HD 300	Stütze inkl. Befestigung / Post incl. installation set	300 mm	60303000HD
EAE SAFEX MULTI HD 400	Stütze inkl. Befestigung / Post incl. installation set	400 mm	60304000HD
EAE SAFEX MULTI HD 500	Stütze inkl. Befestigung / Post incl. installation set	500 mm	60305000HD
EAE SAFEX MULTI HD 600	Stütze inkl. Befestigung / Post incl. installation set	600 mm	60306000HD

EAE SAFEX EASY BD

zum Dübeln in Beton /
for dowel fixing into concrete



Stützendurchmesser:	ø 20 mm
Stützhöhe:	300 - 600 mm
Sonderlängen:	bis 1000 mm
Untergrund:	Betongüte ≥ C20/25, min. 120 mm stark
Befestigung:	1 Dübel M16
Diameter:	ø 20 mm
Post height:	300 - 600 mm
Special heights:	up to 1000 mm
Surface:	Concrete quality ≥ C20/25, thickness min. 120 mm
Installation set:	1 dowel M16



Bezeichnung Designation	Lieferumfang Scope of delivery	Stützhöhe Support height	Art. Nr. Part no.
EAE SAFEX EASY BD 300	Stütze inkl. Befestigung / Post incl. installation set	300 mm	46710300
EAE SAFEX EASY BD 400	Stütze inkl. Befestigung / Post incl. installation set	400 mm	46710400
EAE SAFEX EASY BD 500	Stütze inkl. Befestigung / Post incl. installation set	500 mm	46710500
EAE SAFEX EASY BD 600	Stütze inkl. Befestigung / Post incl. installation set	600 mm	46710600

EAE SAFEX OF BD

zum Einkleben in Beton /
for gluing into concrete



Stützendurchmesser:	ø 16 mm
Stützhöhe:	500 mm
Sonderlängen:	bis 1000 mm
Untergrund:	Betongüte ≥ C20/25, min. 160 mm stark
Befestigung:	2K Injektionsmörtel
Diameter:	ø 16 mm
Post height:	500 mm
Special heights:	up to 1000 mm
Surface:	Concrete quality ≥ C20/25, thickness min. 160 mm
Installation set:	2K adhesive



Bezeichnung Designation	Lieferumfang Scope of delivery	Stützhöhe Support height	Art. Nr. Part no.
EAE SAFEX OF BD 500	Befestigungsset separat bestellen (siehe unten) / order installation set separately (see below)	500 mm	46150000
GRÜN BEF 2K INJEKTIONSMÖRTEL			47905002

EAE SAFEX LIGHT BD

zum Einkleben in Beton /
for gluing into concrete



Stützendurchmesser: ø 16 mm
Stützenhöhe: 125 - 600 mm
Untergrund: Betongüte ≥ C20/25,
min. 120 mm stark
Befestigung: Zwei-Komponenten-Injektionsmörtel

Diameter: ø 16 mm
Post height: 125 - 600 mm
Surface: Concrete quality ≥ C20/25,
thickness min. 120 mm
Installation set: two-part injection mortar

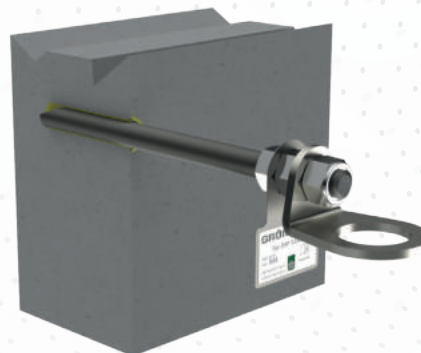

Bezeichnung Designation	Lieferumfang Scope of delivery	Stützenhöhe Support height	Art. Nr. Part no.
EAE SAFEX LIGHT BD 125		125 mm	49521000BD
EAE SAFEX LIGHT BD 200		200 mm	49522000BD
EAE SAFEX LIGHT BD 300	Befestigungsset separat bestellen (siehe unten) /	300 mm	49523000BD
EAE SAFEX LIGHT BD 400	order installation set separately (see below)	400 mm	49524000BD
EAE SAFEX LIGHT BD 500		500 mm	49525000BD
EAE SAFEX LIGHT BD 600		600 mm	49526000BD
GRÜN BEF 2K INJEKTIONSMÖRTEL			47905002

EAE GAP BD

zum Dübeln auf Beton /
for dowel fixing to concrete



Stützendurchmesser: ø 12 mm
Stützenhöhe: 50 mm
Untergrund: Betongüte ≥ C20/25,
min. 120 mm stark
Befestigung: 1 Dübel M12
Diameter: ø 12 mm
Post height: 50 mm
Surface: Concrete quality ≥ C20/25,
part thickness min. 120 mm
Installation set: 1 dowel M12

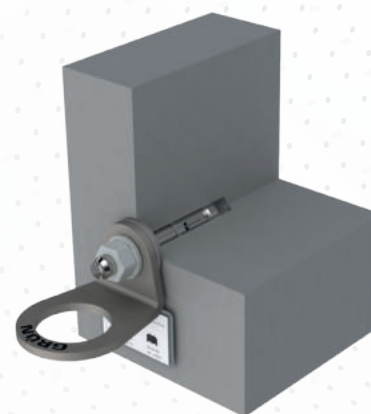

Bezeichnung Designation	Lieferumfang Scope of delivery	Stützenhöhe Support height	Art. Nr. Part no.
EAE GAP BD	inkl. Befestigung / incl. installation set	50mm	49520200

/ SYS VARIANT BD

zum Dübeln auf Beton /
for dowel fixing to concrete



Stützendurchmesser:	ø 48 mm
Stützhöhe:	300 - 600 mm
Sonderlängen:	bis 1000 mm
Untergrund:	Betongüte ≥ C20/25, min. 120 mm stark
Befestigung:	4 Dübel M12
Diameter:	ø 48 mm
Post height:	300 - 600 mm
Special heights:	up to 1000 mm
Surface:	Concrete quality ≥ C20/25, part thickness min. 120 mm
Installation set:	4 dowels M12

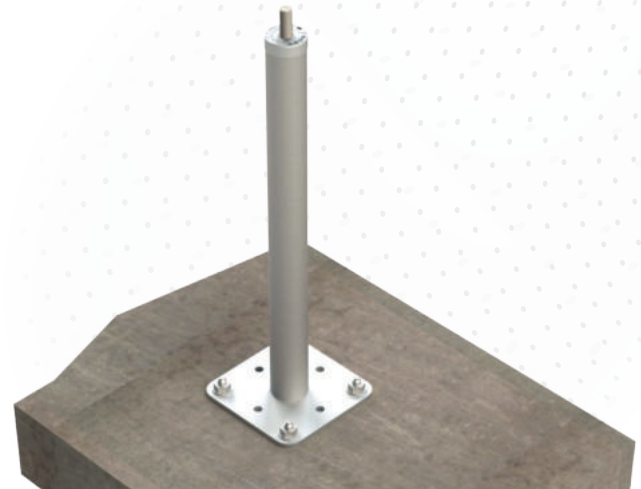

Bezeichnung Designation	Lieferumfang Scope of delivery	Stützhöhe Support height	Art. Nr. Part no.
SYS VARIANT BD 300	Stütze inkl. Befestigung / Post incl. installation set	300 mm	48501300BD
SYS VARIANT BD 400	Stütze inkl. Befestigung / Post incl. installation set	400 mm	48501400BD
SYS VARIANT BD 500	Stütze inkl. Befestigung / Post incl. installation set	500 mm	48501500BD
SYS VARIANT BD 600	Stütze inkl. Befestigung / Post incl. installation set	600 mm	48501600BD
 Auch als EAE verwendbar!	zusätzlich Wirbelöseset bestellen (s. Seite 79) / order additional Swivel Eye Set (page 79)		46000100

/ SYS VARIANT HD

zum Dübeln auf Betonhohldiele /
for dowel fixing to hollow-core concrete



Stützendurchmesser:	ø 48 mm
Stützhöhe:	300 - 600 mm
Sonderlängen:	bis 1000 mm
Untergrund:	Betongüte ≥ C45/55, min. 40 mm
Befestigung:	4 Spezialdübel M10
Diameter:	ø 48 mm
Post height:	300 - 600 mm
Special heights:	up to 1000 mm
Surface:	Concrete quality ≥ C45/55, min. 40 mm
Installation set:	4 special dowels M10

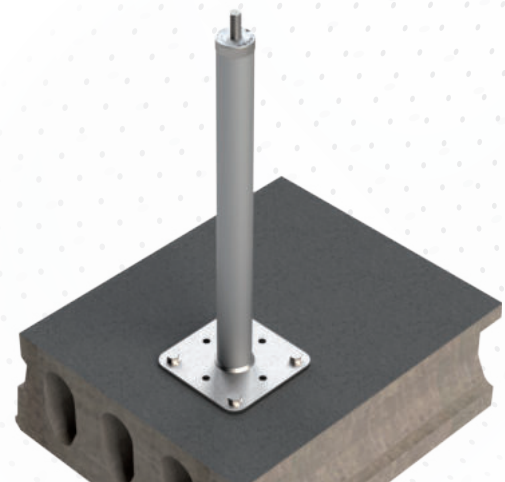

Bezeichnung Designation	Lieferumfang Scope of delivery	Stützhöhe Support height	Art. Nr. Part no.
SYS VARIANT HD 300	Stütze inkl. Befestigung / Post incl. installation set	300 mm	48501300HD
SYS VARIANT HD 400	Stütze inkl. Befestigung / Post incl. installation set	400 mm	48501400HD
SYS VARIANT HD 500	Stütze inkl. Befestigung / Post incl. installation set	500 mm	48501500HD
SYS VARIANT HD 600	Stütze inkl. Befestigung / Post incl. installation set	600 mm	48501600HD
 Auch als EAE verwendbar!	zusätzlich Wirbelöseset bestellen (s. Seite 79) / order additional Swivel Eye Set (page 79)		46000100

/ SYS SAFEX MULTI BD Z

zum Dübeln auf Beton /
for dowel fixing to concrete



Stützendurchmesser:	ø 16 mm
Stützhöhe:	300 - 600 mm
Sonderlängen:	bis 1000 mm
Untergrund:	Betongüte ≥ C20/25, min. 100 mm stark
Befestigung:	4 Dübel M10
Diameter:	ø 16 mm
Post height:	300 - 600 mm
Special heights:	up to 1000 mm
Surface:	Concrete quality ≥ C20/25, part thickness min. 100 mm
Installation set:	4 dowels M10

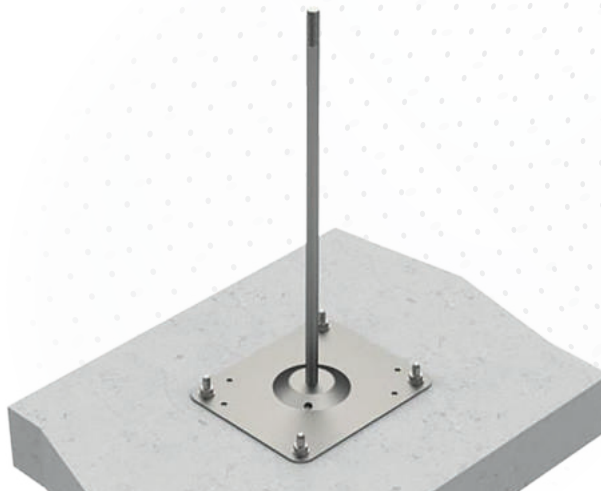

Bezeichnung Designation	Lieferumfang Scope of delivery	Stützhöhe Support height	Art. Nr. Part no.
SYS SAFEX MULTI BD Z 300	Stütze inkl. Befestigung / Post incl. installation set	300 mm	48508300BD
SYS SAFEX MULTI BD Z 400	Stütze inkl. Befestigung / Post incl. installation set	400 mm	48508400BD
SYS SAFEX MULTI BD Z 500	Stütze inkl. Befestigung / Post incl. installation set	500 mm	48508500BD
SYS SAFEX MULTI BD Z 600	Stütze inkl. Befestigung / Post incl. installation set	600 mm	48508600BD

/ SYS SAFEX MULTI HD Z

zum Dübeln auf Betonhohldiele /
for dowel fixing to hollow-core concrete



Stützendurchmesser:	ø 16 mm
Stützhöhe:	300 - 600 mm
Sonderlängen:	bis 1000 mm
Untergrund:	Betongüte ≥ C45/55, Spiegeldicke min. 30 mm
Befestigung:	4 Spezialdübel M10
Diameter:	ø 16 mm
Post height:	300 - 600 mm
Special heights:	up to 1000 mm
Surface:	Concrete quality ≥ C45/55, web thickness min. 30 mm
Installation set:	4 special dowels M10



Bezeichnung Designation	Lieferumfang Scope of delivery	Stützhöhe Support height	Art. Nr. Part no.
SYS SAFEX MULTI HD Z 300	Stütze inkl. Befestigung / Post incl. installation set	300 mm	48508300HD
SYS SAFEX MULTI HD Z 400	Stütze inkl. Befestigung / Post incl. installation set	400 mm	48508400HD
SYS SAFEX MULTI HD Z 500	Stütze inkl. Befestigung / Post incl. installation set	500 mm	48508500HD
SYS SAFEX MULTI HD Z 600	Stütze inkl. Befestigung / Post incl. installation set	600 mm	48508600HD

ASP-R BD

Abseilpunkt zum Dübeln auf Beton /
Abseiling point for dowel fixing to concrete



Stützendurchmesser:	ø 48 mm
Stützenhöhe:	300 - 600 mm
Sonderlängen:	700 mm
Untergrund:	Betongüte ≥ C20/25, min. 120 mm stark
Befestigung:	4 Dübel M12
Diameter:	ø 48 mm
Post height:	300 - 600 mm
Special heights:	up to 700 mm
Surface:	Concrete quality ≥ C20/25, part thickness min. 120 mm
Installation set:	4 dowels M12

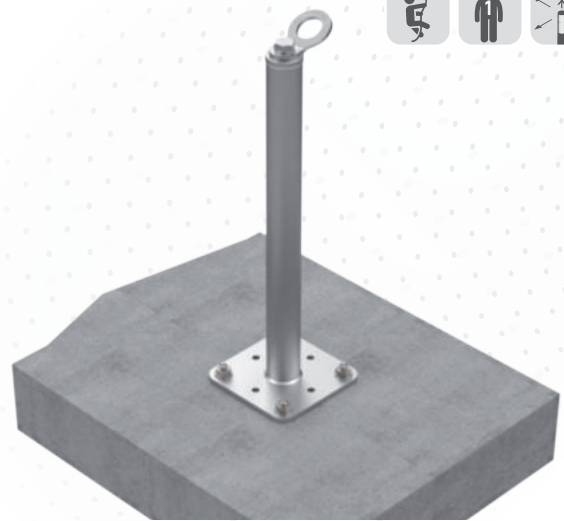

Bezeichnung Designation	Lieferumfang Scope of delivery	Stützenhöhe Support height	Art. Nr. Part no.
ASP-R BD 300	Stütze inkl. Befestigung / Post incl. installation set	300 mm	41111300BD
ASP-R BD 400	Stütze inkl. Befestigung / Post incl. installation set	400 mm	41111400BD
ASP-R BD 500	Stütze inkl. Befestigung / Post incl. installation set	500 mm	41111500BD
ASP-R BD 600	Stütze inkl. Befestigung / Post incl. installation set	600 mm	41111600BD

ASP BD

Abseilpunkt zum Dübeln auf Beton /
Abseiling point for dowel fixing to concrete



Stützendurchmesser:	ø 16 mm
Stützenhöhe:	50 mm
Untergrund:	Betongüte ≥ C20/25, min. 160 mm stark
Befestigung:	1 Dübel M16
Diameter:	ø 16 mm
Post height:	50 mm
Surface:	Concrete quality ≥ C20/25, part thickness min. 160 mm
Installation set:	1 dowel M16



Bezeichnung Designation	Lieferumfang Scope of delivery	Stützenhöhe Support height	Art. Nr. Part no.
ASP BD	inkl. Befestigung / incl. installation set	50 mm	41110200



METALL
Metal



EAE SAFEX TR

zum Schrauben auf Stahltrapezprofil /
for screwing onto steel trapezoidal profile



Stützendurchmesser:	ø 16 mm
Stützhöhe:	300 - 600 mm
Sonderlängen:	bis 1000 mm
Untergrund:	Stahl-Trapezblech ≥ 85 mm hoch, min. 0,75 mm stark
Befestigung:	28 Bohrschrauben
Diameter:	ø 16 mm
Post height:	300 - 600 mm
Special heights:	up to 1000 mm
Surface:	Steel trapezoidal sheet ≥ 85 mm high, min. 0,75 mm thick
Installation set:	28 Self-drilling screws

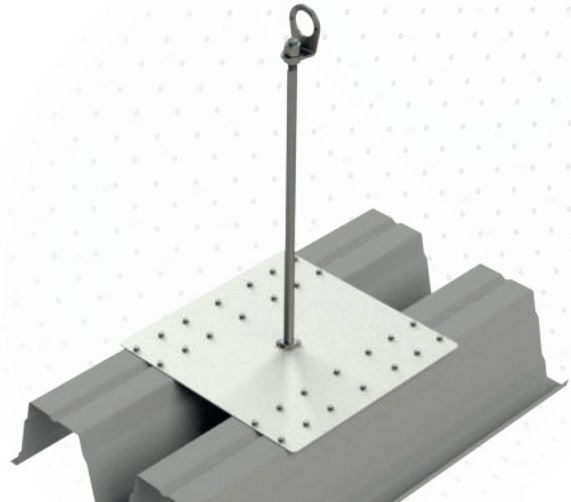

Bezeichnung Designation	Lieferumfang Scope of delivery	Stützhöhe Support height	Art. Nr. Part no.
EAE SAFEX TR 300	Stütze inkl. Befestigung / Post incl. installation set	300 mm	46163000
EAE SAFEX TR 400	Stütze inkl. Befestigung / Post incl. installation set	400 mm	46164000
EAE SAFEX TR 500	Stütze inkl. Befestigung / Post incl. installation set	500 mm	46160000
EAE SAFEX TR 600	Stütze inkl. Befestigung / Post incl. installation set	600 mm	46166000

EAE SAFEX MULTI TR

zum Schrauben auf Stahltrapezprofil /
for screwing onto steel trapezoidal profile



Stützendurchmesser:	ø 16 mm
Stützhöhe:	300 - 600 mm
Sonderlängen:	bis 1000 mm
Untergrund:	Stahl-Trapezblech ≥ 50 mm hoch, min. 0,75 mm stark
Befestigung:	4 Kippschrauben GKD 8
Diameter:	ø 16 mm
Post height:	300 - 600 mm
Special heights:	up to 1000 mm
Surface:	Steel trapezoidal sheet ≥ 50 mm high, min. 0,75 mm thick
Installation set:	4 tilt dowel GKD 8

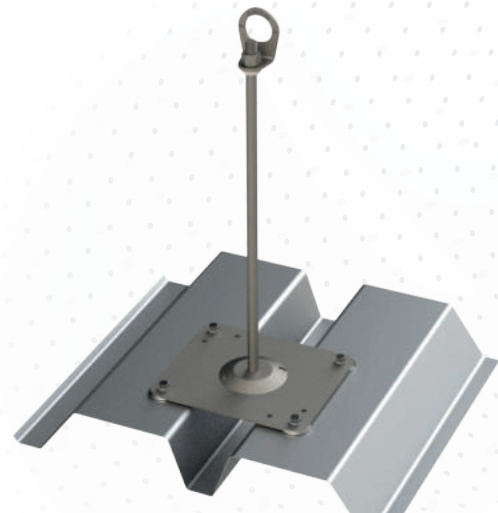

Bezeichnung Designation	Lieferumfang Scope of delivery	Stützhöhe Support height	Art. Nr. Part no.
EAE SAFEX MULTI TR 300	Stütze inkl. Befestigung / Post incl. installation set	300 mm	60303000TR
EAE SAFEX MULTI TR 400	Stütze inkl. Befestigung / Post incl. installation set	400 mm	60304000TR
EAE SAFEX MULTI TR 500	Stütze inkl. Befestigung / Post incl. installation set	500 mm	60305000TR
EAE SAFEX MULTI TR 600	Stütze inkl. Befestigung / Post incl. installation set	600 mm	60306000TR

/ EAE SDW 1 und SDW 2



zum Schrauben auf Sandwichelemente / Stahltrapezprofil
for screwing onto sandwich roof elements / steel trapezoidal profile

Stützenhöhe:	~ 100 mm
Untergrund:	Stahltrapezprofil (min. 0,75 mm stark) und Stahl-Sandwich-Dachelemente (Außenschale min. 0,55 mm stark)
SDW 1:	Sickenabstand 243/250/310/333 mm
SDW 2:	Sickenabstand 183/207/275/280 mm
Befestigung:	16 Bohrbefestiger mit Dichtscheibe
Post height:	~ 100 mm
Surface:	Steel trapezoidal profile $\geq 0,75$ mm thick and Steel sandwich roof elements $\geq 0,55$ mm
SDW 1:	Flange spacing 243/250/310/333 mm
SDW 2:	Flange spacing 183/207/275/280 mm
Installation set:	16 drilling screws with sealing washer

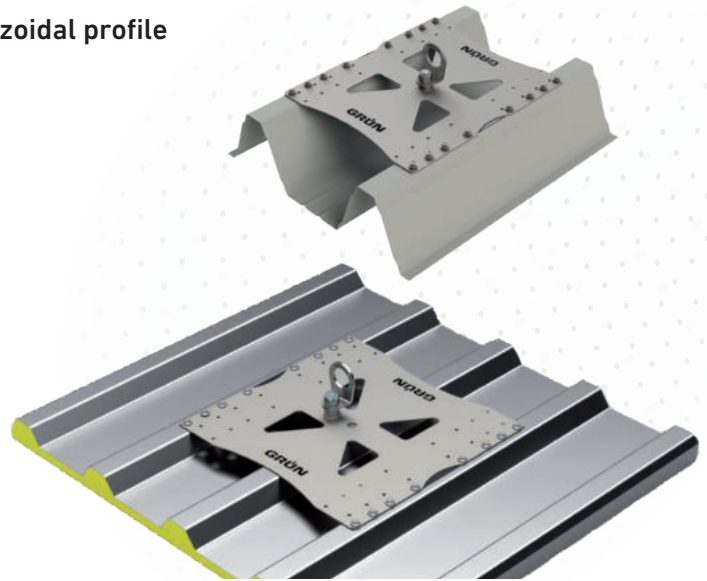

Bezeichnung Designation	Lieferumfang Scope of delivery	Art. Nr. Part no.
EAE SDW 1	Stütze inkl. Befestigung / Post incl. installation set	49560000
EAE SDW 2	Stütze inkl. Befestigung / Post incl. installation set	49570000

/ EAE SDW FLEX



zum Schrauben auf Sandwichelemente / Stahltrapezprofil
for screwing onto sandwich roof elements / steel trapezoidal profile

Stützenhöhe:	~ 100 mm
Untergrund:	Stahltrapezprofil (min. 0,75 mm stark) und Stahl-Sandwich-Dachelemente (Außenschale min. 0,48 mm stark)
Befestigung:	28 Bohrschrauben
Post height:	~ 100 mm
Surface:	Steel trapezoidal profile $\geq 0,75$ mm thick and Steel sandwich roof elements $\geq 0,48$ mm
Installation set:	28 Self-drilling screws

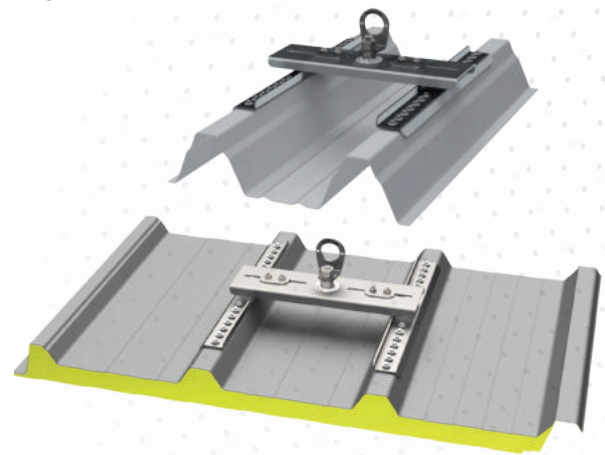

Bezeichnung Designation	Lieferumfang Scope of delivery	Art. Nr. Part no.
EAE SDW FLEX	Stütze inkl. Befestigung / Post incl. installation set	49680000

EAE I-KLEMME

zum Klemmen an Falzeindeckungen/
for clamping on standing seams



Stützenhöhe: ~ 130 mm
Untergrund: Rund- oder Doppelstehfalz-Eindeckung, Falzbreite 320 bis 640 mm, aus Kupfer (min. 0,6 mm stark) oder Aluminium (min. 0,7 mm stark)
Befestigung: 2 Klemmprofile

Post height: ~ 130 mm
Surface: Standing seam roofs, seam width 320 to 640 mm, made of copper (min. 0.6 mm thick) or aluminum (min. 0.7 mm thick)

Installation set: 2 Clamping profiles

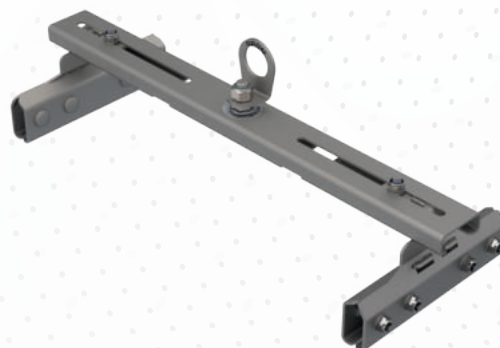

Bezeichnung Designation	Lieferumfang Scope of delivery	Art. Nr. Part no.
EAE I-KLEMME	Stütze inkl. Befestigung / Post incl. installation set	49470000

EAE SAFEX MULTI ST

zum Schrauben auf Stahl /
for screwing onto steel



Stützendurchmesser: ø 16 mm
Stützenhöhe: 300 - 600 mm
Sonderlängen: bis 1000 mm
Untergrund: Stahl ≥ S235, min. 210 mm breit
Befestigung: 4 Schrauben M10

Diameter: ø 16 mm
Post height: 300 - 600 mm
Special heights: up to 1000 mm
Surface: Steel quality ≥ S235, width min. 210 mm

Installation set: 4 screws M10

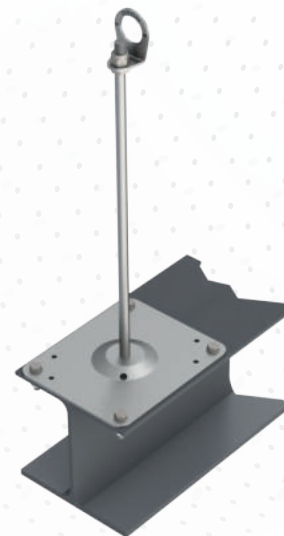

Bezeichnung Designation	Lieferumfang Scope of delivery	Stützenhöhe Support height	Art. Nr. Part no.
EAE SAFEX MULTI ST 300	Stütze inkl. Befestigung / Post incl. installation set	300 mm	60303000ST
EAE SAFEX MULTI ST 400	Stütze inkl. Befestigung / Post incl. installation set	400 mm	60304000ST
EAE SAFEX MULTI ST 500	Stütze inkl. Befestigung / Post incl. installation set	500 mm	60305000ST
EAE SAFEX MULTI ST 600	Stütze inkl. Befestigung / Post incl. installation set	600 mm	60306000ST

EAE SAFEX OF ST

zum Schrauben in Stahl /
for screwing into steel



Stützendurchmesser:	ø 16 mm
Stützhöhe:	500 mm
Sonderlängen:	bis 1000 mm
Untergrund:	Stahl ≥ S235, min. 5 mm stark
Befestigung:	1 Schraubverbindung M16
Diameter:	ø 16 mm
Post height:	500 mm
Special heights:	up to 1000 mm
Surface:	Steel quality ≥ S235, min. 5 mm thick
Installation set:	1 screw connection M16

Bezeichnung Designation	Lieferumfang Scope of delivery	Stützhöhe Support height	Art. Nr. Part no.
EAE SAFEX OF ST 500	Stütze inkl. Befestigung / Post incl. installation set	500 mm	46120000

EAE SAFEX LIGHT ST

zum Schrauben in Stahl /
for screwing into steel

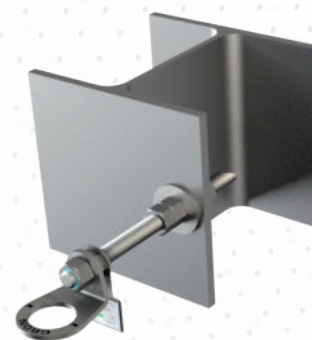

Stützendurchmesser:	ø 16 mm
Stützhöhe:	125 - 600 mm
Untergrund:	Stahl ≥ S 235, min. 5 mm stark
Befestigung:	1 Schraubverbindung M16
Diameter:	ø 16 mm
Post height:	125 - 600 mm
Surface:	Steel quality ≥ S235, min. 5 mm thick
Installation set:	1 screw connection M16

Bezeichnung Designation	Lieferumfang Scope of delivery	Stützhöhe Support height	Art. Nr. Part no.
EAE SAFEX LIGHT ST 125	inkl. Befestigung / incl. installation set	125 mm	49521000ST
EAE SAFEX LIGHT ST 200	inkl. Befestigung / incl. installation set	200 mm	49522000ST
EAE SAFEX LIGHT ST 300	inkl. Befestigung / incl. installation set	300 mm	49523000ST
EAE SAFEX LIGHT ST 400	inkl. Befestigung / incl. installation set	400 mm	49524000ST
EAE SAFEX LIGHT ST 500	inkl. Befestigung / incl. installation set	500 mm	49525000ST
EAE SAFEX LIGHT ST 600	inkl. Befestigung / incl. installation set	600 mm	49526000ST

EAE GAP ST

zum Schrauben auf Stahl /
for screwing onto steel



Stützenhöhe:	50 mm
Untergrund:	Stahl ≥ S 235, min. 5 mm stark
Befestigung:	1 Schraubmontage M12
Post height:	50 mm
Surface:	Steel quality ≥ S235, min. 5 mm thick
Installation set:	1 Screw mounting M12



Bezeichnung Designation	Lieferumfang Scope of delivery	Stützenhöhe Support height	Art. Nr. Part no.
EAE GAP ST	inkl. Befestigung / incl. installation set	50 mm	49520100

EAE SOLAR KT

zum Kontern um Profile /
for countering around profiles



Stützendurchmesser:	ø 16 mm
Stützenhöhe:	100 mm
Untergrund:	Solarprofile max. 50 x 50 mm
Befestigung:	Klemm-Set mit Schraubplatte und 4 Schrauben M6
Diameter:	ø 16 mm
Post height:	100 mm
Surface:	Solar profiles max. 50 x 50 mm
Installation set:	Clamp fastening with screw plate and 4 screws M6

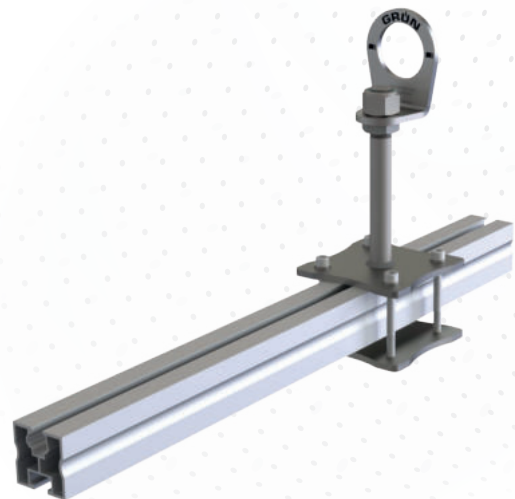

Bezeichnung Designation	Lieferumfang Scope of delivery	Stützenhöhe Support height	Art. Nr. Part no.
EAE SOLAR KT 100	inkl. Befestigung / incl. installation set	100 mm	49671000

/ EAE SAFEX MULTI KT

zum Kontern um Balken/Träger /
for countering around beams/girders



Stützendurchmesser:	ø 16 mm
Stützenhöhe:	300 - 600 mm
Sonderlängen:	bis 700 mm (D) / 1000 mm (EX)
Untergrund:	Stahlträger min. 60 mm breit Nachweis Tragfähigkeit bauseits
Befestigung:	Konter-Set - Benötigte Gewindestangenlänge angeben! 250mm / 500mm
Diameter:	ø 16 mm
Post height:	300 - 600 mm
Special heights:	up to 700 mm (D) / 1000 mm (EX)
Surface:	Steel girders min. 60 mm width Proof of load-bearing capacity on site
Installation set:	Counter Set - Specify the required threaded rod length! 250mm / 500mm



Bezeichnung Designation	Lieferumfang Scope of delivery	Stützenhöhe Support height	Art. Nr. Part no.
EAE SAFEX MULTI KT (EX) 300	Stütze inkl. Befestigung / Post incl. installation set	300 mm	60303000KT
EAE SAFEX MULTI KT (EX) 400	Stütze inkl. Befestigung / Post incl. installation set	400 mm	60304000KT
EAE SAFEX MULTI KT (EX) 500	Stütze inkl. Befestigung / Post incl. installation set	500 mm	60305000KT
EAE SAFEX MULTI KT (EX) 600	Stütze inkl. Befestigung / Post incl. installation set	600 mm	60306000KT
EAE SAFEX MULTI KT (D) 300	Stütze inkl. Befestigung / Post incl. installation set	300 mm	60303020KT
EAE SAFEX MULTI KT (D) 400	Stütze inkl. Befestigung / Post incl. installation set	400 mm	60304020KT
EAE SAFEX MULTI KT (D) 500	Stütze inkl. Befestigung / Post incl. installation set	500 mm	60305020KT
EAE SAFEX MULTI KT (D) 600	Stütze inkl. Befestigung / Post incl. installation set	600 mm	60306020KT

/ SYS VARIANT TR E

zum Schrauben auf Stahltrapezprofil /
for screwing onto steel trapezoidal profile



Stützendurchmesser:	ø 48 mm
Stützhöhe:	300 - 600 mm
Sonderlängen:	bis 1000 mm
Untergrund:	Stahl-Trapezblech ≥ 50 mm hoch, min. 0,75 mm stark
Befestigung:	4 Klemmleisten M12
Diameter:	ø 48 mm
Post height:	300 - 600 mm
Special heights:	up to 1000 mm
Surface:	Steel trapezoidal sheet ≥ 50 mm high, min. 0,75 mm thick
Installation set:	4 clamping strips M12

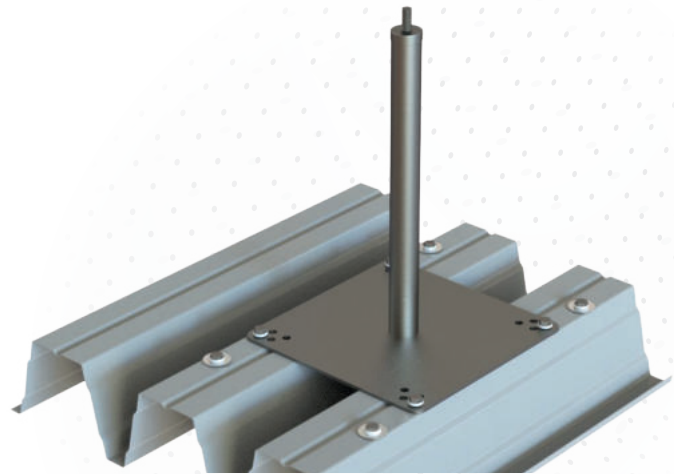

Bezeichnung Designation	Lieferumfang Scope of delivery	Stützhöhe Support height	Art. Nr. Part no.
SYS VARIANT TR E 300	Stütze inkl. Befestigung / Post incl. installation set	300 mm	46161300
SYS VARIANT TR E 400	Stütze inkl. Befestigung / Post incl. installation set	400 mm	46161400
SYS VARIANT TR E 500	Stütze inkl. Befestigung / Post incl. installation set	500 mm	46161500
SYS VARIANT TR E 600	Stütze inkl. Befestigung / Post incl. installation set	600 mm	46161600
 Auch als EAE verwendbar!	zusätzlich Wirbelösenset bestellen (s. Seite 79) / order additional Swivel Eye Set (page 79)		46000100

/ SYS SAFEX TR Z

zum Schrauben auf Stahltrapezprofil /
for screwing onto steel trapezoidal profile



Stützendurchmesser:	ø 16 mm
Stützhöhe:	300 - 600 mm
Sonderlängen:	bis 1000 mm
Untergrund:	Stahl-Trapezblech ≥ 85 mm hoch, min. 0,75 mm stark
Befestigung:	28 Bohrschrauben
Diameter:	ø 16 mm
Post height:	300 - 600 mm
Special heights:	up to 1000 mm
Surface:	Steel trapezoidal sheet ≥ 85 mm high, min. 0,75 mm thick
Installation set:	28 Self-drilling screws

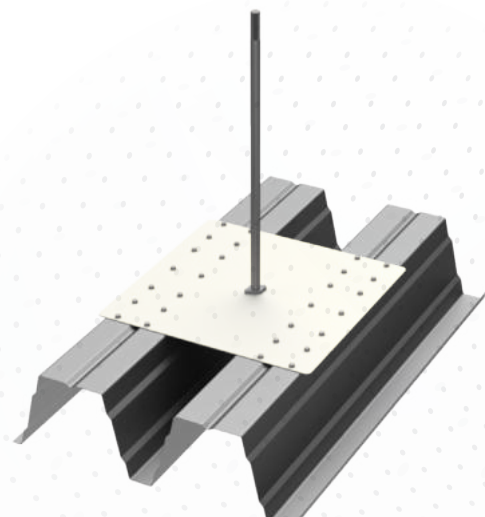

Bezeichnung Designation	Lieferumfang Scope of delivery	Stützhöhe Support height	Art. Nr. Part no.
SYS SAFEX TR Z 300	Stütze inkl. Befestigung / Post incl. installation set	300 mm	46162301
SYS SAFEX TR Z 400	Stütze inkl. Befestigung / Post incl. installation set	400 mm	46162401
SYS SAFEX TR Z 500	Stütze inkl. Befestigung / Post incl. installation set	500 mm	46162501
SYS SAFEX TR Z 600	Stütze inkl. Befestigung / Post incl. installation set	600 mm	46162601

/ SYS SAFEX MULTI TR Z

zum Schrauben auf Stahltrapezprofil /
for screwing onto steel trapezoidal profile



Stützendurchmesser:	ø 16 mm
Stützenhöhe:	300 - 600 mm
Sonderlängen:	bis 1000 mm
Untergrund:	Stahl-Trapezblech ≥ 50 mm hoch, min. 0,75 mm stark
Befestigung:	4 Kippdübel GKD 8
Diameter:	ø 16 mm
Post height:	300 - 600 mm
Special heights:	up to 1000 mm
Surface:	Steel trapezoidal sheet ≥ 50 mm high, min. 0.75 mm thick
Installation set:	4 tilt dowel GKD 8

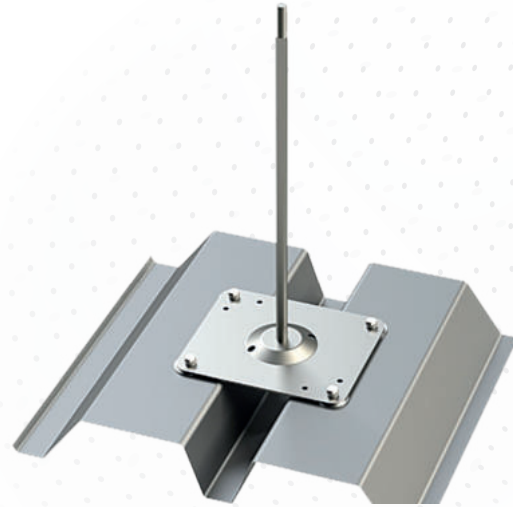

Bezeichnung Designation	Lieferumfang Scope of delivery	Stützenhöhe Support height	Art. Nr. Part no.
SYS SAFEX MULTI TR Z 300	Stütze inkl. Befestigung / Post incl. installation set	300 mm	48508300TR
SYS SAFEX MULTI TR Z 400	Stütze inkl. Befestigung / Post incl. installation set	400 mm	48508400TR
SYS SAFEX MULTI TR Z 500	Stütze inkl. Befestigung / Post incl. installation set	500 mm	48508500TR
SYS SAFEX MULTI TR Z 600	Stütze inkl. Befestigung / Post incl. installation set	600 mm	48508600TR

/ SYS I-KLEMME

zum Klemmen an Falzeindeckungen /
for clamping on standing seams



Stützenhöhe:	~ 130 mm
Untergrund:	Rund- oder Doppelstehfalz-Eindeckung, Falzbreite 320 bis 640 mm, aus Kupfer (min. 0,6 mm stark) oder Aluminum (min. 0,7 mm stark)
Befestigung:	2 Klemmprofile
Post height:	~ 130 mm
Surface:	Standing seam roofs, seam width 320 to 640 mm, made of copper (min. 0.6 mm thick) or aluminum (min. 0.7 mm thick)
Installation set:	2 Clamping profiles

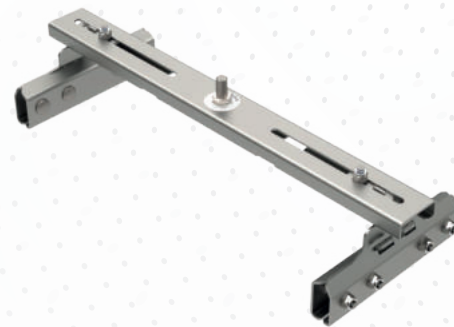

Bezeichnung Designation	Lieferumfang Scope of delivery	Art. Nr. Part no.
SYS I-KLEMME	Stütze inkl. Befestigung / Post incl. installation set	48506200

/ SYS SDW 1 und SDW 2



zum Schrauben auf Sandwichelemente / Stahltrapezprofil

for screwing onto sandwich roof elements / steel trapezoidal profile

Stützenhöhe:	~ 100 mm
Untergrund:	Stahltrapezprofil (min. 0,75 mm stark) und Stahl-Sandwich-Dachelemente (Außenschale min. 0,55 mm stark)
SDW 1:	Sickenabstand 243/250/310/333 mm
SDW 2:	Sickenabstand 183/207/275/280 mm
Befestigung:	16 Bohrbefestiger mit Dichtscheibe
Post height:	~ 100 mm
Surface:	Steel trapezoidal profile min. 0.75 mm thick and Steel sandwich roof elements min. 0.55 mm
SDW 1:	Flange spacing 243/250/310/333 mm
SDW 2:	Flange spacing 183/207/275/280 mm
Installation set:	16 drilling screws with sealing washer

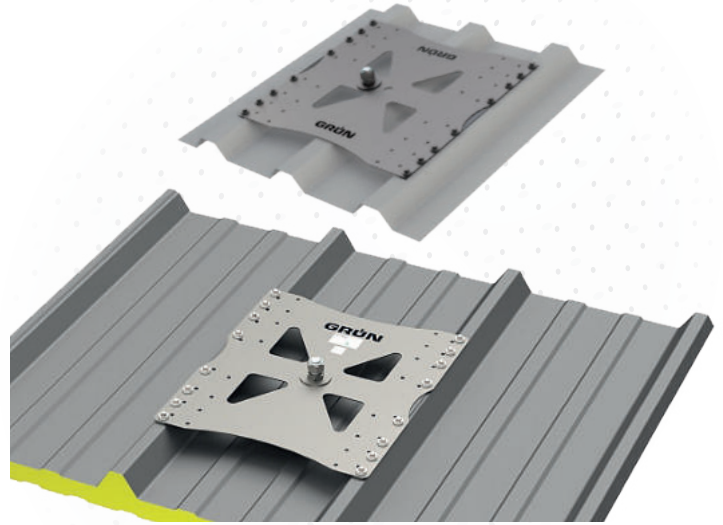

Bezeichnung Designation	Lieferumfang Scope of delivery	Art. Nr. Part no.
SYS SDW 1	Stütze inkl. Befestigung / Post incl. installation set	49560100
SYS SDW 2	Stütze inkl. Befestigung / Post incl. installation set	49570100

/ SYS SDW FLEX



zum Schrauben auf Sandwichelemente / Stahltrapezprofil

for screwing onto sandwich roof elements / steel trapezoidal profile

Stützenhöhe:	~ 100 mm
Untergrund:	Stahltrapezprofil (min. 0,75 mm stark) und Stahl-Sandwich-Dachelemente (Außenschale min. 0,48 mm stark)
Befestigung:	28 Bohrschrauben
Post height:	~ 100 mm
Surface:	Steel trapezoidal profile min. 0.75 mm thick and Steel sandwich roof elements min. 0.48 mm
Installation set:	28 Self-drilling screws

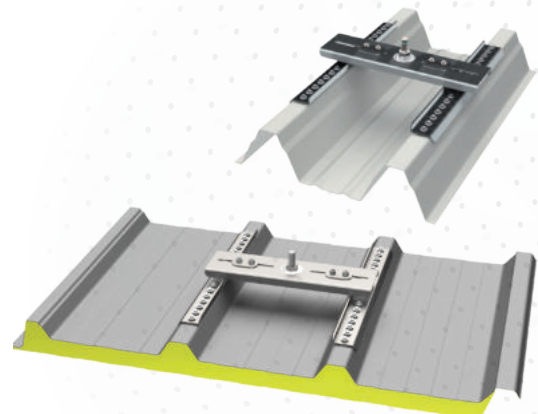

Bezeichnung Designation	Lieferumfang Scope of delivery	Art. Nr. Part no.
SYS SDW FLEX	Stütze inkl. Befestigung / Post incl. installation set	49680100

/ SYS VARIANT ST

zum Schrauben auf Stahl /
for screwing onto steel

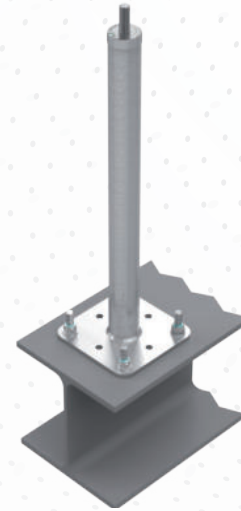

Stützendurchmesser:	ø 48 mm
Stützhöhe:	300 - 600 mm
Sonderlängen:	bis 1000 mm
Untergrund:	Stahlträger ≥ S 235, min. 170 mm breit
Befestigung:	4 Schrauben M12
Diameter:	ø 48 mm
Post height:	300 - 600 mm
Special heights:	up to 1000 mm
Surface:	Steel quality ≥ S235, width min. 170 mm
Installation set:	4 Screws M12

Bezeichnung Designation	Lieferumfang Scope of delivery	Stützhöhe Support height	Art. Nr. Part no.
SYS VARIANT ST 300	Stütze inkl. Befestigung / Post incl. installation set	300 mm	48501300ST
SYS VARIANT ST 400	Stütze inkl. Befestigung / Post incl. installation set	400 mm	48501400ST
SYS VARIANT ST 500	Stütze inkl. Befestigung / Post incl. installation set	500 mm	48501500ST
SYS VARIANT ST 600	Stütze inkl. Befestigung / Post incl. installation set	600 mm	48501600ST
 Auch als EAE verwendbar!	zusätzlich Wirbelösenset bestellen (s. Seite 79) / order additional Swivel Eye Set (page 79)		46000100

/ SYS SAFEX MULTI ST Z

zum Schrauben auf Stahl /
for screwing onto steel

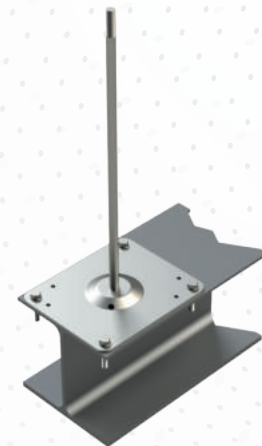

Stützendurchmesser:	ø 16 mm
Stützhöhe:	300 - 600 mm
Sonderlängen:	bis 1000 mm
Untergrund:	Stahlträger ≥ S 235, min. 210 mm breit
Befestigung:	4 Schrauben M10
Diameter:	ø 16 mm
Post height:	300 - 600 mm
Special heights:	up to 1000 mm
Surface:	Steel quality ≥ S235, width min. 210 mm
Installation set:	4 Screws M10

Bezeichnung Designation	Lieferumfang Scope of delivery	Stützhöhe Support height	Art. Nr. Part no.
SYS SAFEX MULTI ST Z 300	Stütze inkl. Befestigung / Post incl. installation set	300 mm	48508300ST
SYS SAFEX MULTI ST Z 400	Stütze inkl. Befestigung / Post incl. installation set	400 mm	48508400ST
SYS SAFEX MULTI ST Z 500	Stütze inkl. Befestigung / Post incl. installation set	500 mm	48508500ST
SYS SAFEX MULTI ST Z 600	Stütze inkl. Befestigung / Post incl. installation set	600 mm	48508600ST

/ SYS VARIANT KT

zum Kontern um Balken/Träger /
for countering around beams/girders



Stützendurchmesser:	ø 48 mm
Stützhöhe:	300 - 600 mm
Sonderlängen:	bis 700 mm (D) / 1000 mm (EX)
Untergrund:	Stahlträger ≥ 60 mm, Nachweis Tragfähigkeit bauseits
Befestigung:	Konter-Set - Benötigte Gewindestangenlänge angeben! 250mm / 500mm
Diameter:	ø 48 mm
Post height:	300 - 600 mm
Special heights:	up to 700 mm (D) / 1000 mm (EX)
Surface:	Steel girders ≥ 60 mm Proof of load-bearing capacity on site
Installation set:	Counter Set - Specify the required threaded rod length! 250mm /500mm

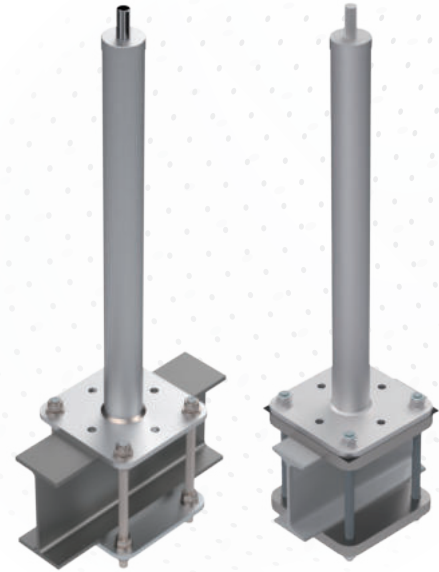

Bezeichnung Designation	Lieferumfang Scope of delivery	Stützhöhe Support height	Art. Nr. Part no.
SYS VARIANT KT (EX) 300	Stütze inkl. Befestigung / Post incl. installation set	300 mm	48501310KT
SYS VARIANT KT (EX) 400	Stütze inkl. Befestigung / Post incl. installation set	400 mm	48501410KT
SYS VARIANT KT (EX) 500	Stütze inkl. Befestigung / Post incl. installation set	500 mm	48501510KT
SYS VARIANT KT (EX) 600	Stütze inkl. Befestigung / Post incl. installation set	600 mm	48501610KT
SYS VARIANT KT (D) 300	Stütze inkl. Befestigung / Post incl. installation set	300 mm	48501300KT
SYS VARIANT KT (D) 400	Stütze inkl. Befestigung / Post incl. installation set	400 mm	48501400KT
SYS VARIANT KT (D) 500	Stütze inkl. Befestigung / Post incl. installation set	500 mm	48501500KT
SYS VARIANT KT (D) 600	Stütze inkl. Befestigung / Post incl. installation set	600 mm	48501600KT
 Auch als EAE verwendbar!	zusätzlich Wirbelösetz bestellen (s. Seite 79) / order additional Swivel Eye Set (page 79)		46000100

/ SYS SAFEX MULTI KT Z

zum Kontern um Balken/Träger /
for countering around beams/girders



Stützendurchmesser:	ø 16 mm
Stützhöhe:	300 - 600 mm
Sonderlängen:	bis 700 mm (D) / 1000 mm (EX)
Untergrund:	Stahlträger min. 60 mm breit, Nachweis Tragfähigkeit bauseits
Befestigung:	Konter-Set - Benötigte Gewindestangenlänge angeben! 250mm / 500mm
Diameter:	ø 16 mm
Post height:	300 - 600 mm
Special heights:	up to 700 mm (D) / 1000 mm (EX)
Surface:	Steel girders min. 60 mm width, Proof of load-bearing capacity on site
Installation set:	Counter Set - Specify the required threaded rod length! 250mm /500mm



Bezeichnung Designation	Lieferumfang Scope of delivery	Stützhöhe Support height	Art. Nr. Part no.
SYS SAFEX MULTI KT Z 300 (EX)	Stütze inkl. Befestigung / Post incl. installation set	300 mm	48508300KT
SYS SAFEX MULTI KT Z 400 (EX)	Stütze inkl. Befestigung / Post incl. installation set	400 mm	48508400KT
SYS SAFEX MULTI KT Z 500 (EX)	Stütze inkl. Befestigung / Post incl. installation set	500 mm	48508500KT
SYS SAFEX MULTI KT Z 600 (EX)	Stütze inkl. Befestigung / Post incl. installation set	600 mm	48508600KT
SYS SAFEX MULTI KT Z 300 (D)	Stütze inkl. Befestigung / Post incl. installation set	300 mm	48508320KT
SYS SAFEX MULTI KT Z 400 (D)	Stütze inkl. Befestigung / Post incl. installation set	400 mm	48508420KT
SYS SAFEX MULTI KT Z 500 (D)	Stütze inkl. Befestigung / Post incl. installation set	500 mm	48508520KT
SYS SAFEX MULTI KT Z 600 (D)	Stütze inkl. Befestigung / Post incl. installation set	600 mm	48508620KT

ASP-R ST

Abseilpunkt zum Schrauben auf Stahl /
Abseiling point for screwing onto steel



Stützendurchmesser:	ø 48 mm
Stützenhöhe:	300 - 600 mm
Sonderlängen:	700 mm
Untergrund:	Stahlträger ≥ S 235, min. 170 mm breit
Befestigung:	4 Schrauben M12
Diameter:	ø 48 mm
Post height:	300 - 600 mm
Special heights:	700 mm
Surface:	Steel quality ≥ S235, width min. 170 mm
Installation set:	4 Screws M12

Bezeichnung Designation	Lieferumfang Scope of delivery	Stützenhöhe Support height	Art. Nr. Part no.
ASP-R ST 300	Stütze inkl. Befestigung / Post incl. installation set	300 mm	41111300ST
ASP-R ST 400	Stütze inkl. Befestigung / Post incl. installation set	400 mm	41111400ST
ASP-R ST 500	Stütze inkl. Befestigung / Post incl. installation set	500 mm	41111500ST
ASP-R ST 600	Stütze inkl. Befestigung / Post incl. installation set	600 mm	41111600ST

ASP ST

Abseilpunkt zum Schrauben auf Stahl /
Abseiling point for screwing onto steel

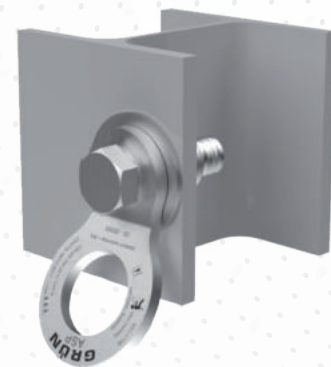

Stützendurchmesser:	ø 16 mm
Stützenhöhe:	50 mm
Untergrund:	Stahl ≥ S 235, min. 5 mm stark
Befestigung:	1 Schraubmontage M16
Diameter:	ø 16 mm
Post height:	50 mm
Surface:	Steel quality ≥ S235, min. 5 mm thick
Installation set:	1 Screw mounting M16

Bezeichnung Designation	Lieferumfang Scope of delivery	Stützenhöhe Support height	Art. Nr. Part no.
ASP ST	inkl. Befestigung / incl. installation set	50 mm	41110300



HOLZ
Wood



EAE SAFEX WOOD

zum Schrauben auf Holzuntergrund /
for screwing onto wooden construction



Stützendurchmesser:	ø 16 mm
Stützenhöhe:	300 - 600 mm
Sonderlängen:	bis 1000 mm
Untergrund:	OSB-Platte ≥ 22 mm, Schalbretter ≥ 24 mm, BFU 100 (Sperrholz) ≥ 21 mm
Befestigung:	38 Spezialschrauben
Diameter:	ø 16 mm
Post height:	300 - 600 mm
Special heights:	up to 1000 mm
Surface:	OSB ≥ 22 mm, Planks ≥ 24 mm, BFU 100 (plywood) ≥ 21 mm
Installation set:	38 Special screws



Bezeichnung Designation	Lieferumfang Scope of delivery	Stützenhöhe Support height	Art. Nr. Part no.
EAE SAFEX WOOD 300	Stütze inkl. Befestigung / Post incl. installation set	300 mm	60413000HO
EAE SAFEX WOOD 400	Stütze inkl. Befestigung / Post incl. installation set	400 mm	60414000HO
EAE SAFEX WOOD 500	Stütze inkl. Befestigung / Post incl. installation set	500 mm	60415000HO
EAE SAFEX WOOD 600	Stütze inkl. Befestigung / Post incl. installation set	600 mm	60416000HO

EAE SAFEX MULTI HO

zum Schrauben auf Holzuntergrund /
for screwing onto wooden construction



Stützendurchmesser:	ø 16 mm
Stützenhöhe:	300 - 600 mm
Sonderlängen:	bis 1000 mm
Untergrund:	Massivholz, Güte mind. C24, min. 100 mm stark
Befestigung:	4 Holzschrauben ø 8 x 100mm
Diameter:	ø 16 mm
Post height:	300 - 600 mm
Special heights:	up to 1000 mm
Surface:	Solid wood, Quality ≥ C24 min. 100 mm thick
Installation set:	4 Construction screws ø 8 x 100mm



Bezeichnung Designation	Lieferumfang Scope of delivery	Stützenhöhe Support height	Art. Nr. Part no.
EAE SAFEX MULTI HO 300	Stütze inkl. Befestigung / Post incl. installation set	300 mm	60303000HO
EAE SAFEX MULTI HO 400	Stütze inkl. Befestigung / Post incl. installation set	400 mm	60304000HO
EAE SAFEX MULTI HO 500	Stütze inkl. Befestigung / Post incl. installation set	500 mm	60305000HO
EAE SAFEX MULTI HO 600	Stütze inkl. Befestigung / Post incl. installation set	600 mm	60306000HO

EAE SAFEX MULTI KT

zum Kontern um Balken/Träger /
for countering around beams/girders

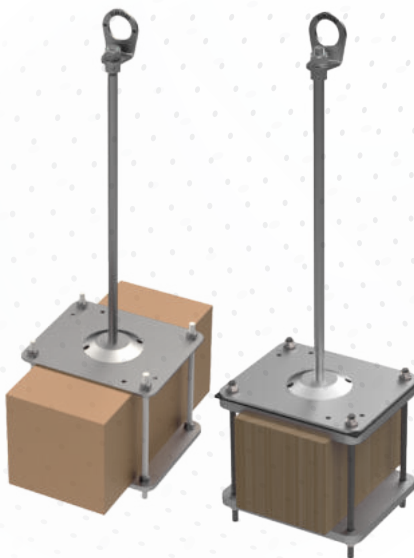

Stützendurchmesser:	ø 16 mm
Stützhöhe:	300 - 600 mm
Sonderlängen:	bis 700 mm (D) / 1000 mm (EX)
Untergrund:	Holzbalken min. 60 mm breit, Nachweis Tragfähigkeit bauseits
Befestigung:	Konter-Set - Benötigte Gewindestangenlänge angeben! 250mm / 500mm
Diameter:	ø 16 mm
Post height:	300 - 600 mm
Special heights:	up to 700 mm (D) / 1000 mm (EX)
Surface:	Wooden beams min. 60 mm width Proof of load-bearing capacity on site
Installation set:	Counter Set - Specify the required threaded rod length! 250mm /500mm

Bezeichnung Designation	Lieferumfang Scope of delivery	Stützhöhe Support height	Art. Nr. Part no.
EAE SAFEX MULTI KT (EX) 300	Stütze inkl. Befestigung / Post incl. installation set	300 mm	60303000KT
EAE SAFEX MULTI KT (EX) 400	Stütze inkl. Befestigung / Post incl. installation set	400 mm	60304000KT
EAE SAFEX MULTI KT (EX) 500	Stütze inkl. Befestigung / Post incl. installation set	500 mm	60305000KT
EAE SAFEX MULTI KT (EX) 600	Stütze inkl. Befestigung / Post incl. installation set	600 mm	60306000KT
EAE SAFEX MULTI KT (D) 300	Stütze inkl. Befestigung / Post incl. installation set	300 mm	60303020KT
EAE SAFEX MULTI KT (D) 400	Stütze inkl. Befestigung / Post incl. installation set	400 mm	60304020KT
EAE SAFEX MULTI KT (D) 500	Stütze inkl. Befestigung / Post incl. installation set	500 mm	60305020KT
EAE SAFEX MULTI KT (D) 600	Stütze inkl. Befestigung / Post incl. installation set	600 mm	60306020KT

EAE SAFEX LIGHT HO

zum Schrauben in Holzuntergrund /
for screwing into wooden construction



Stützendurchmesser:	ø 16 mm
Stützhöhe:	125 - 300 mm
Untergrund:	Massivholz, Güte ≥ C24, min. 120 x 120 mm stark
Befestigung:	1 Schraubmontage M16
Diameter:	ø 16 mm
Post height:	125 - 300 mm
Surface:	Solid wood, Quality ≥ C24 min. 120 x 120 mm thick
Installation set:	1 Screw mounting M16

Bezeichnung Designation	Lieferumfang Scope of delivery	Stützhöhe Support height	Art. Nr. Part no.
EAE SAFEX LIGHT HO 125	inkl. Befestigung / incl. installation set	125 mm	49521000HO
EAE SAFEX LIGHT HO 200	inkl. Befestigung / incl. installation set	200 mm	49522000HO
EAE SAFEX LIGHT HO 300	inkl. Befestigung / incl. installation set	300 mm	49523000HO

/ SYS VARIANT WOOD

zum Schrauben auf Holzuntergrund /
for screwing onto wooden construction



Stützendurchmesser: ø 21 mm
Stützenhöhe: 300 - 600 mm
Sonderlängen: bis 1000 mm
Untergrund: OSB-Platte ≥ 22 mm,
Schalbretter ≥ 24 mm,
BFU 100 (Sperrholz) ≥ 21 mm
Befestigung: 38 Spezialschrauben

Diameter: ø 21 mm
Post height: 300 - 600 mm
Special heights: up to 1000 mm
Surface: OSB ≥ 22 mm,
Planks ≥ 24 mm,
BFU 100 (plywood) ≥ 21 mm
Installation set: 38 Special screws

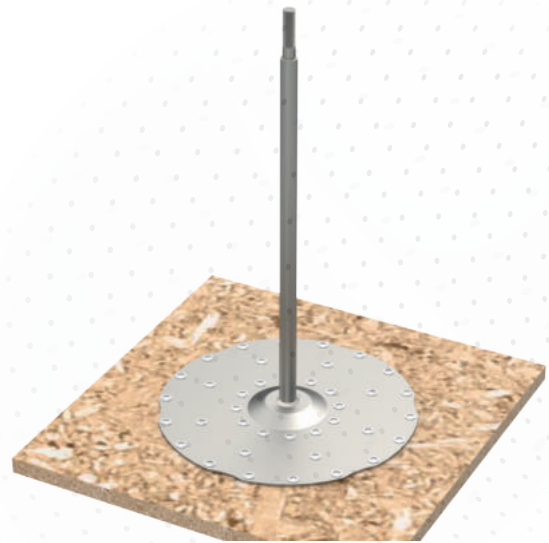

Bezeichnung Designation	Lieferumfang Scope of delivery	Stützenhöhe Support height	Art. Nr. Part no.
SYS VARIANT WOOD 300	Stütze inkl. Befestigung / Post incl. installation set	300 mm	60373000HO
SYS VARIANT WOOD 400	Stütze inkl. Befestigung / Post incl. installation set	400 mm	60374000HO
SYS VARIANT WOOD 500	Stütze inkl. Befestigung / Post incl. installation set	500 mm	60375000HO
SYS VARIANT WOOD 600	Stütze inkl. Befestigung / Post incl. installation set	600 mm	60376000HO
 Auch als EAE verwendbar!	zusätzlich Wirbelösenset bestellen (s. Seite 79) / order additional Swivel Eye Set (page 79)		46000100

/ SYS SAFEX WOOD Z

zum Schrauben auf Holzuntergrund /
for screwing onto wooden construction



Stützendurchmesser: ø 16 mm
Stützenhöhe: 300 - 600 mm
Sonderlängen: bis 1000 mm
Untergrund: OSB-Platte ≥ 22 mm,
Schalbretter ≥ 24 mm,
BFU 100 (Sperrholz) ≥ 21 mm
Befestigung: 38 Spezialschrauben

Diameter: ø 16 mm
Post height: 300 - 600 mm
Special heights: up to 1000 mm
Surface: OSB ≥ 22 mm,
Planks ≥ 24 mm,
BFU 100 (plywood) ≥ 21 mm
Installation set: 38 Special screws

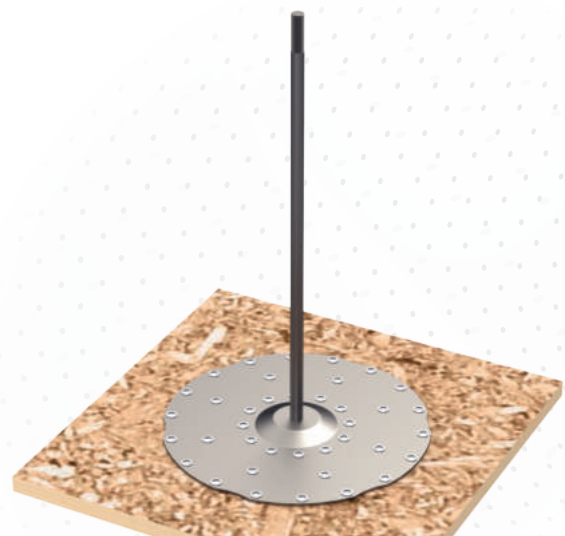

Bezeichnung Designation	Lieferumfang Scope of delivery	Stützenhöhe Support height	Art. Nr. Part no.
SYS SAFEX WOOD Z 300	Stütze inkl. Befestigung / Post incl. installation set	300 mm	60378300HO
SYS SAFEX WOOD Z 400	Stütze inkl. Befestigung / Post incl. installation set	400 mm	60378400HO
SYS SAFEX WOOD Z 500	Stütze inkl. Befestigung / Post incl. installation set	500 mm	60378500HO
SYS SAFEX WOOD Z 600	Stütze inkl. Befestigung / Post incl. installation set	600 mm	60378600HO

/ SYS VARIANT HO

**zum Schrauben auf Holzuntergrund /
for screwing onto wooden construction**



Stützendurchmesser:	ø 48 mm
Stützenhöhe:	300 - 600 mm
Sonderlänge:	bis 1000 mm
Untergrund:	Massivholz, Güte ≥ C24, min. 100 mm stark
Befestigung:	8 Stück Holzschraube, ø 8 x 100 mm
Diameter:	ø 48 mm
Post height:	300 - 600 mm
Special heights:	up to 1000 mm
Surface:	Solid wood, Quality ≥ C24, min. 100 mm thick
Installation set:	8 construction screws, ø 8 x 100 mm

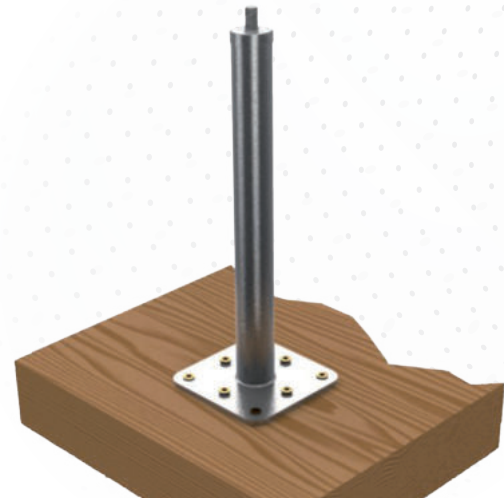

Bezeichnung Designation	Lieferumfang Scope of delivery	Stützenhöhe Support height	Art. Nr. Part no.
SYS VARIANT HO 300	Stütze inkl. Befestigung / Post incl. installation set	300 mm	48501300HO
SYS VARIANT HO 400	Stütze inkl. Befestigung / Post incl. installation set	400 mm	48501400HO
SYS VARIANT HO 500	Stütze inkl. Befestigung / Post incl. installation set	500 mm	48501500HO
SYS VARIANT HO 600	Stütze inkl. Befestigung / Post incl. installation set	600 mm	48501600HO
 Auch als EAE verwendbar!	zusätzlich Wirbelösenset bestellen (s. Seite 79) / order additional Swivel Eye Set (page 79)		46000100

/ SYS VARIANT KT

zum Kontern um Balken/Träger /
for countering around beams/girders



Stützendurchmesser: ø 48 mm
Stützenhöhe: 300 - 600 mm
Sonderlänge: bis 700 mm (D) / 1000 mm (EX)
Untergrund: Holzbalken min. 60 mm
Befestigung: Konter-Set - Benötigte Gewindestangenlänge angeben! 250mm / 500mm

Diameter: ø 48 mm
Post height: 300 - 600 mm
Special heights: up to 700 mm (D) / 1000 mm (EX)
Surface: Beams min. 60 mm
Installation set: Counter Set - Specify the required threaded rod length! 250mm / 500mm

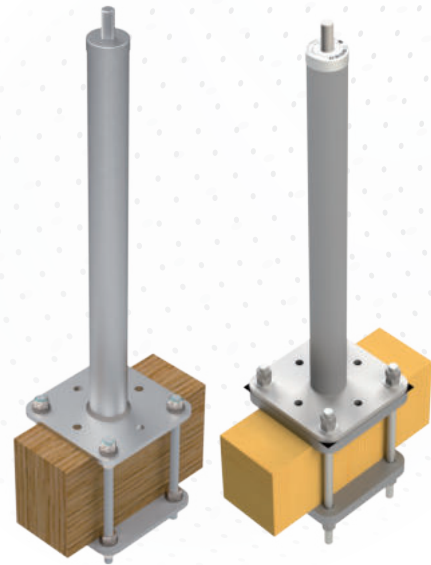

Bezeichnung Designation	Lieferumfang Scope of delivery	Stützenhöhe Support height	Art. Nr. Part no.
SYS VARIANT KT (EX) 300	Stütze inkl. Befestigung / Post incl. installation set	300 mm	48501310KT
SYS VARIANT KT (EX) 400	Stütze inkl. Befestigung / Post incl. installation set	400 mm	48501410KT
SYS VARIANT KT (EX) 500	Stütze inkl. Befestigung / Post incl. installation set	500 mm	48501510KT
SYS VARIANT KT (EX) 600	Stütze inkl. Befestigung / Post incl. installation set	600 mm	48501610KT
SYS VARIANT KT (D) 300	Stütze inkl. Befestigung / Post incl. installation set	300 mm	48501300KT
SYS VARIANT KT (D) 400	Stütze inkl. Befestigung / Post incl. installation set	400 mm	48501400KT
SYS VARIANT KT (D) 500	Stütze inkl. Befestigung / Post incl. installation set	500 mm	48501500KT
SYS VARIANT KT (D) 600	Stütze inkl. Befestigung / Post incl. installation set	600 mm	48501600KT
 Auch als EAE verwendbar!	zusätzlich Wirbelösenset bestellen (s. Seite 79) / order additional Swivel Eye Set (page 79)		46000100

/ SYS SAFEX MULTI HO Z

zum Schrauben auf Holzuntergrund /
for screwing onto wooden construction



Stützendurchmesser:	16 mm
Stützenhöhe:	300 - 600 mm
Sonderlänge:	bis 1000 mm
Untergrund:	Massivholz, Güte ≥ C24, min. 100 mm stark
Befestigung:	4 Holzschrauben Ø 8 x 100mm
Diameter:	ø 16 mm
Post height:	300 - 600 mm
Special heights:	up to 1000 mm
Surface:	Solid wood, Quality ≥ C24, min. 100 mm thick
Installation set:	4 Construction screws, ø 8 x 100 mm

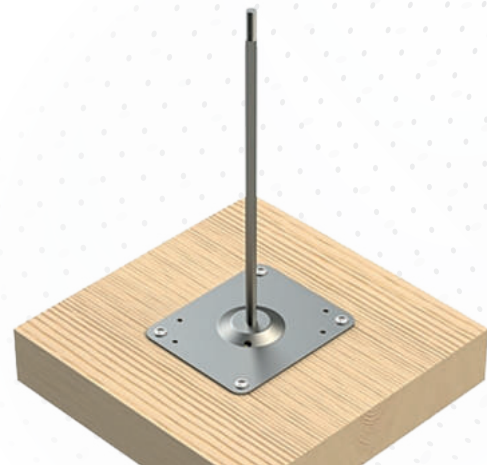

Bezeichnung Designation	Lieferumfang Scope of delivery	Stützenhöhe Support height	Art. Nr. Part no.
SYS SAFEX MULTI HO Z 300	Stütze inkl. Befestigung / Post incl. installation set	300 mm	48508300HO
SYS SAFEX MULTI HO Z 400	Stütze inkl. Befestigung / Post incl. installation set	400 mm	48508400HO
SYS SAFEX MULTI HO Z 500	Stütze inkl. Befestigung / Post incl. installation set	500 mm	48508500HO
SYS SAFEX MULTI HO Z 600	Stütze inkl. Befestigung / Post incl. installation set	600 mm	48508600HO

/ SYS SAFEX MULTI KT Z

zum Kontern um Balken/Träger /
for countering around beams/girders



Stützendurchmesser:	16 mm
Stützenhöhe:	300 - 600 mm
Sonderlänge:	bis 700 mm (D) / 1000 mm (EX)
Untergrund:	Holzbalken min. 60 mm breit
Befestigung:	Konter-Set - Benötigte Gewindestangenlänge angeben! 250mm / 500mm
Diameter:	ø 16 mm
Post height:	300 - 600 mm
Special heights:	up to 700 mm (D) / 1000 mm (EX)
Surface:	Beams min. 60 mm width
Installation set:	Counter Set - Specify the required threaded rod length! 250mm / 500mm

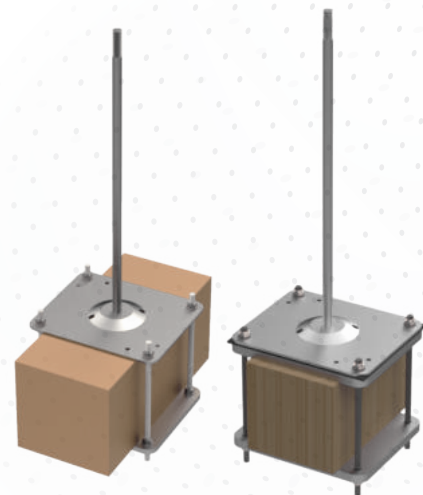

Bezeichnung Designation	Lieferumfang Scope of delivery	Stützenhöhe Support height	Art. Nr. Part no.
SYS SAFEX MULTI KT Z 300 (EX)	Stütze inkl. Befestigung / Post incl. installation set	300 mm	48508300KT
SYS SAFEX MULTI KT Z 400 (EX)	Stütze inkl. Befestigung / Post incl. installation set	400 mm	48508400KT
SYS SAFEX MULTI KT Z 500 (EX)	Stütze inkl. Befestigung / Post incl. installation set	500 mm	48508500KT
SYS SAFEX MULTI KT Z 600 (EX)	Stütze inkl. Befestigung / Post incl. installation set	600 mm	48508600KT
SYS SAFEX MULTI KT Z 300 (D)	Stütze inkl. Befestigung / Post incl. installation set	300 mm	48508320KT
SYS SAFEX MULTI KT Z 400 (D)	Stütze inkl. Befestigung / Post incl. installation set	400 mm	48508420KT
SYS SAFEX MULTI KT Z 500 (D)	Stütze inkl. Befestigung / Post incl. installation set	500 mm	48508520KT
SYS SAFEX MULTI KT Z 600 (D)	Stütze inkl. Befestigung / Post incl. installation set	600 mm	48508620KT



AUFLASTGEHALTEN

Dead weight anchorage devices



/ EAE TOPGRÜN LIGHT



**Auflastgehaltener Einbau /
Ballasted installation**

Abmessung:	3000 x 3000 x 350 mm
Packmaß:	800 x 800 x 400 mm
erforderliche Auflast:	≥ 80 kg/m ² Kies oder Substrat (trocken)
Dimension:	3000 x 3000 x 350 mm
Pack size:	800 x 800 x 400 mm
Applied load:	≥ 80 kg/m ² Gravel or Substrate (dry)

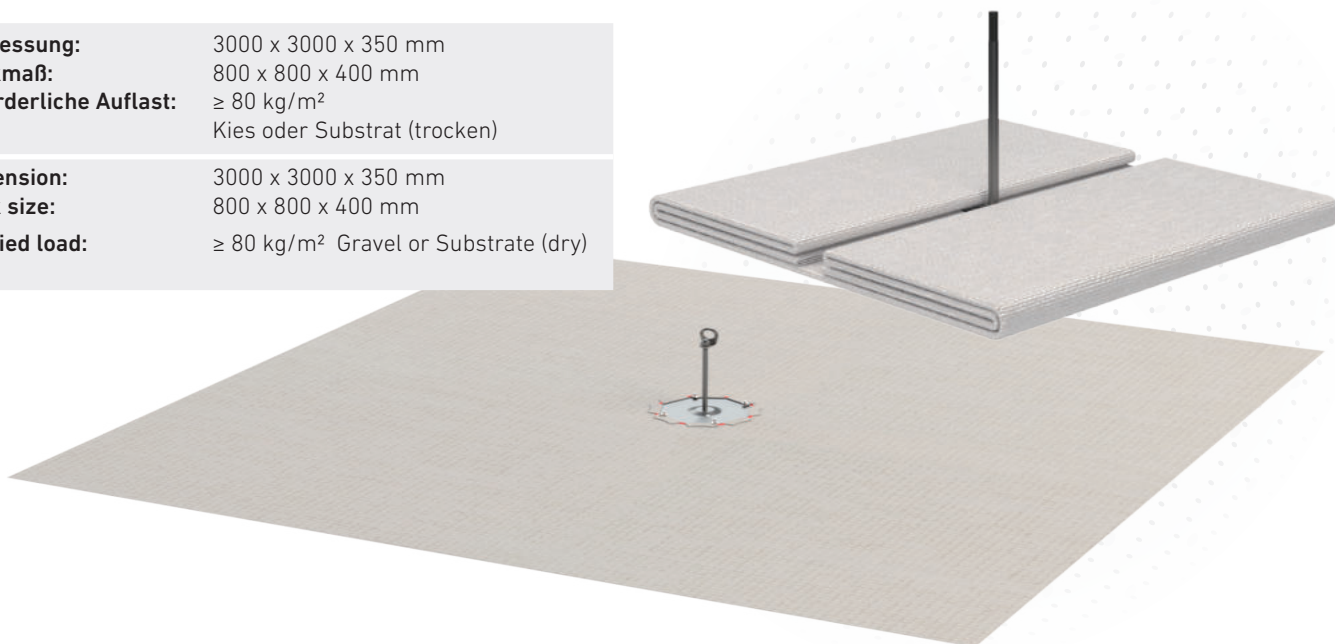

Bezeichnung Designation	Typ Type	Art. Nr. Part no.
EAE TOPGRÜN LIGHT	Einzelanschlageinrichtung / Single anchor device	60561500

/ SYS TOPGRÜN LIGHT



**Auflastgehaltener Einbau /
Ballasted installation**

Abmessung:	3000 x 3000 x 350 mm
Packmaß:	800 x 800 x 400 mm
erforderliche Auflast:	≥ 80 kg/m ² Kies oder Substrat (trocken)
Dimension:	3000 x 3000 x 350 mm
Pack size:	800 x 800 x 400 mm
Applied load:	≥ 80 kg/m ² Gravel or Substrate (dry)

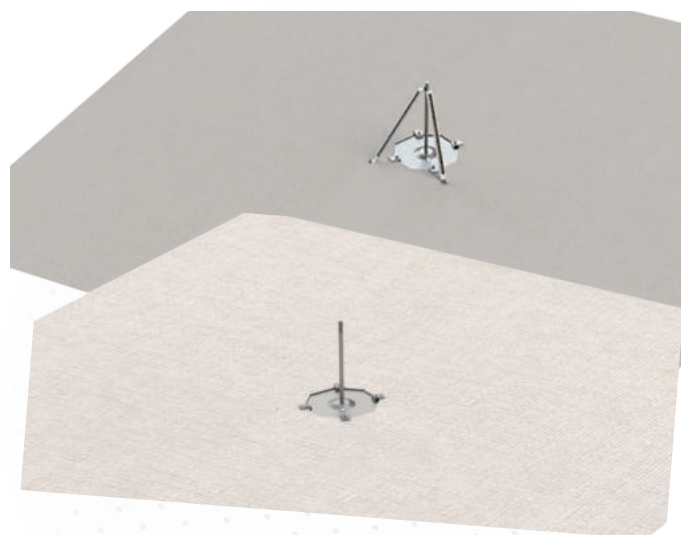

Bezeichnung Designation	Typ Type	Art. Nr. Part no.
SYS TOPGRÜN LIGHT E	Systemstütze / System support	60561600
SYS TOPGRÜN LIGHT Z	Systemstütze / System support	60561700

EAE TOPKIT

Auflastgehaltener Einbau / Ballasted installation



Gewicht: 450 kg
Flächenbelastung: ~ 200 kg/m²
Abmessung: 1600 x 1600 x 310 mm
Auflast: 16 Betonplatten 500 x 500 x 50 mm
 oder
 20 Betonplatten 500 x 500 x 40 mm

Weight: 450 kg
Surface load: ~ 200 kg/m²
Dimension: 1600 x 1600 x 310 mm
Applied load: 16 Concrete slabs 500 x 500 x 50 mm
 or
 20 Concrete slabs 500 x 500 x 40 mm

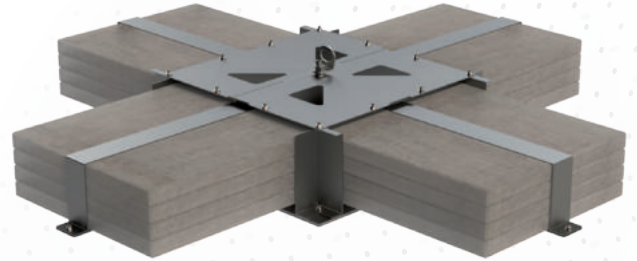

Bezeichnung Designation	Typ Type	Art. Nr. Part no.
EAE TOPKIT	Einzelanschlageinrichtung / Single anchor device	60570000

SYS TOPKIT

Auflastgehaltener Einbau / Ballasted installation



Gewicht: 450 kg
Flächenbelastung: ~ 200 kg/m²
Abmessung: 1600 x 1600 x 310 mm
Auflast: 16 Betonplatten 500 x 500 x 50 mm
 oder
 20 Betonplatten 500 x 500 x 40 mm

Weight: 450 kg
Surface load: ~ 200 kg/m²
Dimension: 1600 x 1600 x 310 mm
Applied load: 16 Concrete slabs 500 x 500 x 50 mm
 or
 20 Concrete slabs 500 x 500 x 40 mm

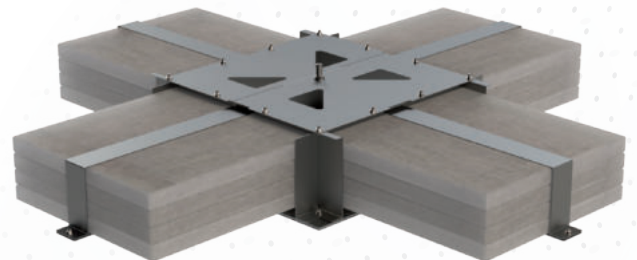

Bezeichnung Designation	Typ Type	Art. Nr. Part no.
SYS TOPKIT	Systemstütze / System support	60570600

/ GRÜN DOKU

Montage und Inspektion / Assembly and inspection

Einfach und schnell dokumentieren...
Quick and easy to document...

GRÜN DOKU
MONTAGE UND INSPEKTION

Die einfache Montage- & Inspektionsdokumentation.
The simple assembly & inspection documentation.

- **EINFACH / EASY**
Benutzerfreundliches Design / User-friendly design
- **SCHNELL / QUICK**
Unkomplizierte Erfassung von Kunden, Objekten und Produkten / Uncomplicated recording of customers, objects and products
- **DIGITAL / DIGITAL**
Im Büro am PC oder direkt auf der Baustelle mit dem Tablet oder Smartphone / In the office on the PC or directly on the construction site with the tablet or smartphone

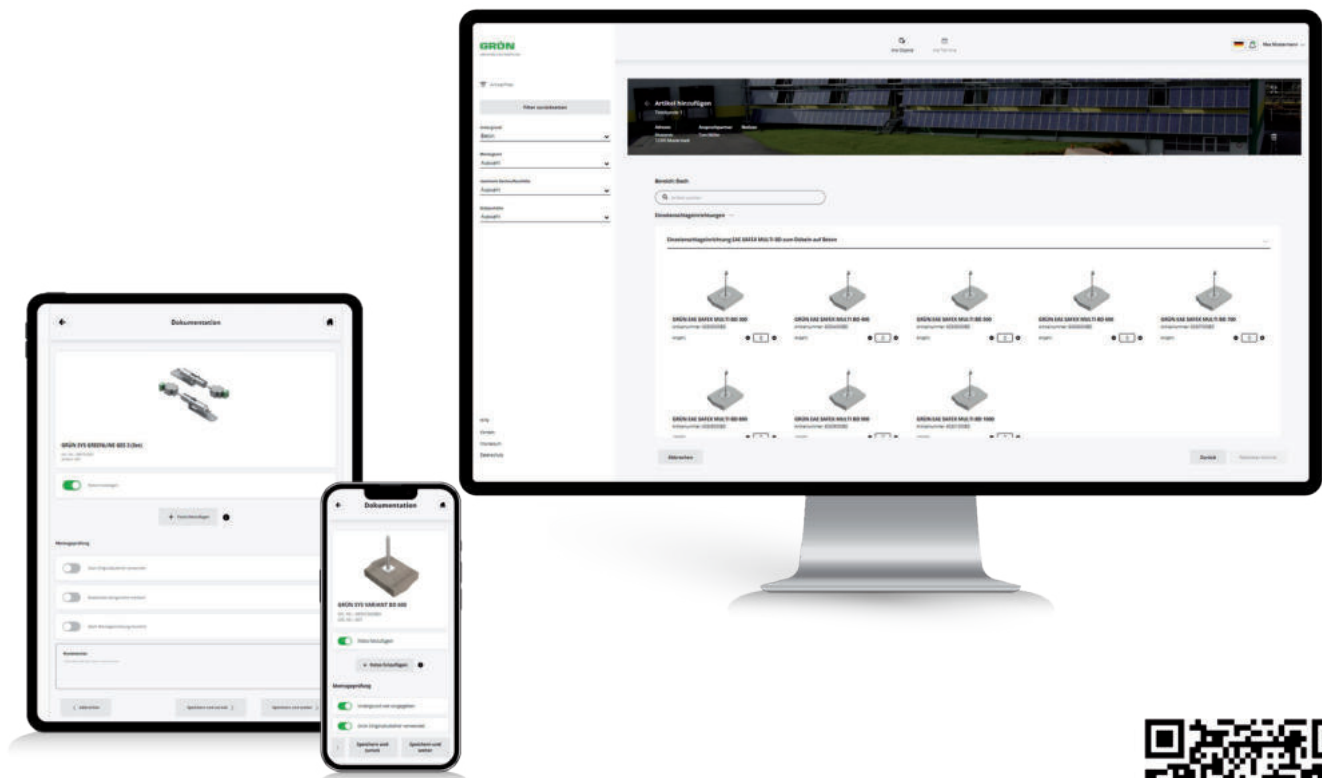

Jetzt anmelden und nutzen! / Register now and use it!

SEILSYSTEME

Lifeline systems



GRUW

/ SYS GREENLINE



Das GREENLINE Seilsicherungssystem ist als Anschlagereinrichtung für PSAgA (Persönliche Schutzausrüstung gegen Absturz) in Rückhalte-, Auffang- und Rettungssystemen nutzbar. Der Seilverlauf kann dazu als Horizontal-, Überkopf- oder Fassadensystem ausgeführt werden.

Dank der umfangreichen Systemkomponenten lässt sich die Personensicherung objektbezogen in vielen zu sichernden Gefahrenbereichen installieren. Die Befestigung ist dabei an einer Vielzahl von Unterkonstruktionen möglich und die einzelnen Systemkomponenten ermöglichen auch bei komplexen Montagesituationen eine zügige, einfache und fehlerfreie Installation mit großen Befestigungsabständen. Zudem bieten hochwertige Materialien wie Edelstahl und Aluminium eine langlebige Nutzung auf höchstem Niveau.

Dies macht die GREENLINE Seilsicherung zu einem flexiblen Sicherungssystem für viele Anwendungsfälle im Bereich der Personenabsturzicherung (PSAgA).

Die Vorteile:

- Umfangreiche Systemkomponenten für eine optimale Anpassung an komplexe Anwendungsbereiche
- Befestigungsmöglichkeiten für eine Vielzahl von Unterkonstruktionen
- Effiziente Montage durch große Befestigungsabstände und optimierte Systemkomponenten
- Einfache Überprüfung durch sichtbare Befestigungen

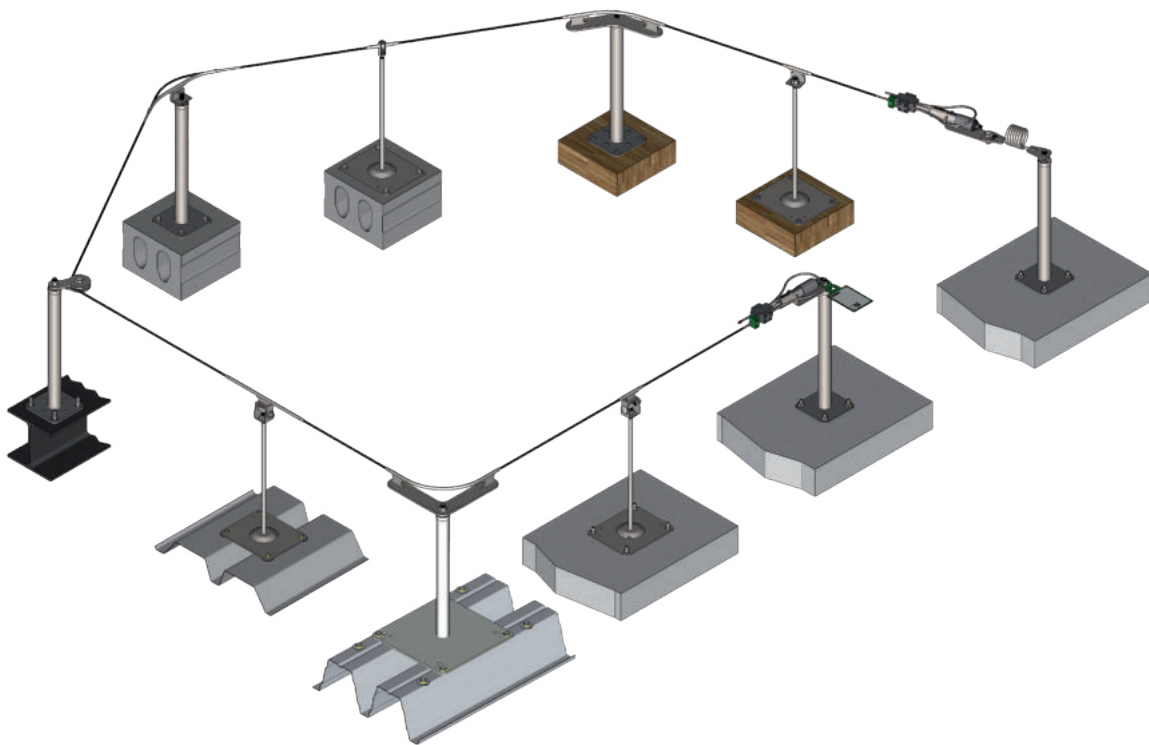

The GREENLINE lifeline system can be used as an anchorage device for PPE (personal fall protection equipment) in restraint, fall arrest and rescue systems. The cable run can be designed as a horizontal, overhead or facade system.

Thanks to the extensive range of system components, the personal fall arrest system can be installed in a variety of hazardous areas. It can be attached to a variety of substructures and the individual system components enable quick, easy and error-free installation with large fixing distances, even in complex installation situations.

In addition, high-quality materials such as stainless steel and aluminum offer a long service life at the highest level.

This makes the GREENLINE lifeline a flexible safety system for many applications in the field of personal fall protection (PPE).



The advantages:

- Extensive system components ensure optimum adaptation to complex areas of application and working situations in industrial situations in industrial construction and commercial properties
- Fastening options on a wide range of substructures
- Efficient installation thanks to large fixing distances and extensive system components
- Simple inspection thanks to visible fixings

/ SYS GREENLINE

Endschlösser / End locks



Systemkomponenten system components	Beschreibung	Description
<p>GES 3 E</p> 	<ul style="list-style-type: none"> - Seilspanner - Seilspannungsanzeige - Energieabsorber - Belastungsanzeige 	<ul style="list-style-type: none"> - Rope tensioner - Rope tension indicator - Energy absorber - Load indicator
<p>GES 3 T</p> 	<ul style="list-style-type: none"> - Energieabsorber - Belastungsanzeige 	<ul style="list-style-type: none"> - Energy absorber - Load indicator
<p>GKB-X</p> 	<ul style="list-style-type: none"> - sorgt für eine zusätzliche Reduzierung der Kräfte im Seilsystem 	<ul style="list-style-type: none"> - provides an additional reduction of the forces in the cable system

/ SYS GREENLINE

Endschloss-Set GES 3 / GES 3 PLUS / GES 3 L / GES 3 L PLUS

End lock set GES 3 / GES 3 PLUS / GES 3 L / GES 3 L PLUS



Bezeichnung Designation	Beschreibung Description	Art. Nr. Part no.
SYS GREENLINE GES 3 (Set)	besteht aus /consists of: 2x GES 3 E	48910300
SYS GREENLINE GES 3 PLUS (Set)	besteht aus /consists of: 2x GES 3 E + 2x GKB-X	48910340
SYS GREENLINE GES 3 L (Set)	für gerade Systeme bis max. 30m / for systems without curves, up to max. 30m system length besteht aus /consists of: 1x GES 3 E + 1x GES 3 T	48910350
SYS GREENLINE GES 3 L PLUS (Set)	für gerade Systeme bis max. 30m / for systems without curves, up to max. 30m system length besteht aus /consists of: 1x GES 3 E + 1x GES 3 T + 1x GKB-X	48910360

/ SYS GREENLINE GZH



Beweglicher Seilzwischenhalter / Flexible intermediate holder

Beweglicher Seilzwischenhalter für überfahrbare GREENLINE-Seilsysteme

- beidseitige Begehrbarkeit des Systems durch bewegliche Seilführung
- in 5 verschiedenen Positionen arretierbar

Movable intermediate cable holder for traversable GREENLINE rope systems

- The system can be used on both sides thanks to the unique design
- can be locked in 5 different positions

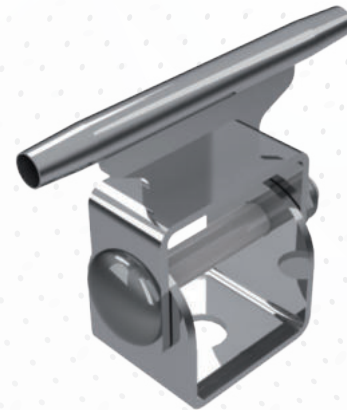

Bezeichnung Designation	Material	Art. Nr. Part no.
SYS GREENLINE GZH	V2A	48910400

/ SYS GREENLINE GZH FIX



Feststehender Seilzwischenhalter / Fixed intermediate holder

Feststehender Seilzwischenhalter für überfahrbare GREENLINE-Seilsysteme

- nur zum Einbau auf Systemstützen geeignet

Fixed intermediate holder for traversable GREENLINE lifeline systems

- Only suitable for installation on system supports



Bezeichnung Designation	Material	Art. Nr. Part no.
SYS GREENLINE GZH FIX	V2A	48910500

/ SYS GREENLINE GZH 40



Biegbarer Seilzwischenhalter / Bendable intermediate rope holder

Biegbarer Seilzwischenhalter für überfahrbare GREENLINE-Seilsysteme

- mit extra langer Seilführung
- biegsam bis 40°

Bendable intermediate bracket for traversable GREENLINE lifeline systems

- with extra long cable guide
- can be bent to 40°

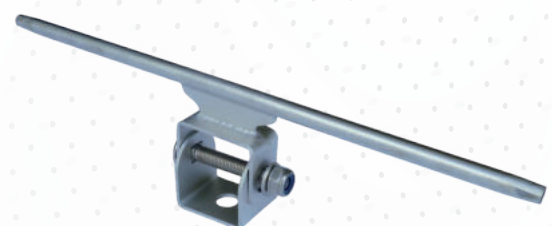

Bezeichnung Designation	Material	Art. Nr. Part no.
SYS GREENLINE GZH 40	V2A	48911100

/ SYS GREENLINE FLEX-KURVE GFK



Flexible Kurve für Innen-/Außenecken / Flexible curve for inside/outside corners

Von 0° bis 90° flexibel biegbare Kurve aus Edelstahl für überfahrbare GREENLINE-Seilsysteme

Stainless steel curve element flexibly bendable from 0° to 90° for traversable GREENLINE lifeline systems.



Bezeichnung Designation	Material Material	Art. Nr. Part no.
SYS GREENLINE FLEX-KURVE GFK	V2A	48911700

/ SYS GREENLINE KURVE GEH 90



Kurve für 90° Innen-/Außenecken / Curve for 90° inside/outside corners

Die 90° Kurve ermöglicht ein Überfahren der Eckstützen.

The 90° curve allows the corner posts to be driven over.



Bezeichnung Designation	Material	Art. Nr. Part no.
SYS GREENLINE KURVE GEH 90	V2A	48911200

/ SYS GREENLINE KURVE GEH 45



Kurve für 45° Innen-/Außenecken / Curve for 45° inside/outside corners

Die 45° Kurve ermöglicht ein Überfahren der Eckstützen.

The 45° curve allows the corner posts to be driven over.



Bezeichnung Designation	Material	Art. Nr. Part no.
SYS GREENLINE KURVE GEH 45	V2A	48911300

/ SYS GREENLINE EDELSTAHLSEIL



Edelstahlseil / Stainless steel cable

8 mm starkes Edelstahlseil 7 x 7 Drähte

8 mm stainless steel cable 7 x 7 wires



Bezeichnung Designation	Material	Art. Nr. Part no.
SYS GREENLINE EDELSTAHLSEIL	V4A	47901011

/ SYS GREENLINE GS-01

abnehmbarer Seilgleiter für GREENLINE Seilssysteme
removable Cable slider for GREENLINE lifeline systems



- Kann durch einfaches Verschieben geöffnet und somit aufgesetzt und abgenommen werden
- Die Sicherung im geschlossenen Zustand erfolgt mit dem beiliegenden Karabiner
- Can be opened by simply sliding and thus easily attached and removed
- When closed, it is secured with the enclosed carabiner



Bezeichnung Designation	Material	Art. Nr. Part no.
SYS GREENLINE GS-01	Edelstahlguss / Stainless steel casting	48925500

/ SYS GREENLINE GS-02-LINEAR

Seilläufer für lineare GREENLINE-Überkopfseilssysteme
Cable runner for only linear GREENLINE overhead lifeline systems



- Verbesserte Bewegung auf dem Seil durch 4 kugelgelagerte Rollen
- Für den permanenten Einsatz auf geraden Seilssystemen im nicht bewitterten Bereich
- Improved movement on the rope thanks to 4 ball-bearing mounted rollers
- For permanent use on straight rope systems in non-weathered areas



Bezeichnung Designation	Material	Art. Nr. Part no.
SYS GREENLINE GS-02-LINEAR	Edelstahl / Stainless steel	48921400

/ SYS GREENLINE TYPENSCHILD

Typenschild aus Aluminium in de/fr/it
inkl. Prüfplakette

type plate made of aluminium in de/fr/it
incl. inspection sticker



Bezeichnung Designation	Material	Art. Nr. Part no.
SYS GREENLINE TYPENSCHILD	Aluminium	48500010

/ SYS GREENLINE Fassadensysteme





Spezielle Systeme für die Montage an Beton- und Stahlfassaden
 Special systems for installation on concrete and steel facades

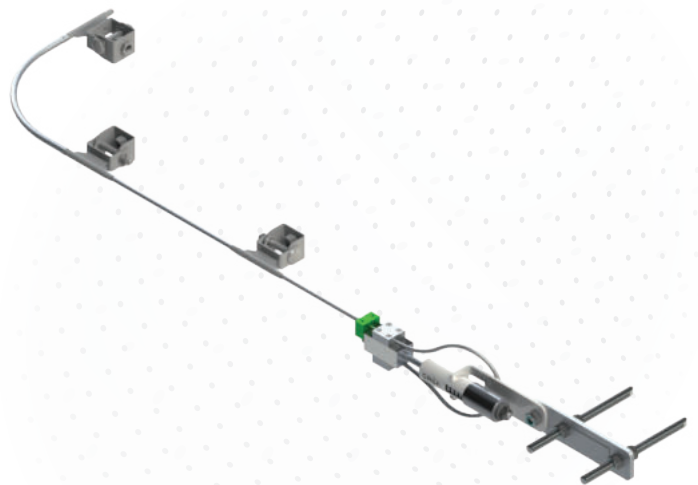

Systeme bitte objektbezogen anfragen

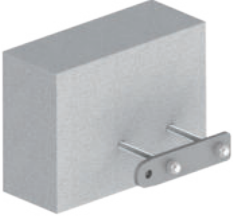
Please enquire about specific systems



Einbauart Installation types	Bezeichnung Description	Material	Art. Nr. Part no.
	SYS GREENLINE FEH 1 Endhalter Fassade, Befestigung 2 x M16 End bracket facade, fastening 2 x M16	Edelstahl / Stainless steel	48913000
	SYS GREENLINE FEH 2 Endhalter Fassade, Befestigung 3 x M12 End bracket facade, fastening 3 x M12	Edelstahl / Stainless steel	48913100
	SYS GREENLINE FKH 90 Kurvenset Fassade, frei biegsam, Befestigung 4 x M12 bendable curve set, Installation set: 4 x M12	Edelstahl / Stainless steel	48911400
	SYS GREENLINE FKS 90 Kurvenset Fassade, frei biegsam, Befestigung 2 x M16 bendable curve set, Installation set: 2 x M16	Edelstahl / Stainless steel	48911500
	SYS GREENLINE FZH Überfahrbarer Fassaden-Zwischenhalter, Befestigung 1 x M16 Traversable facade intermediate support, Installation set: 1 x M16	Edelstahl / Stainless steel	48913200



SCHIENENSYSTEME

Rail systems



MultiRail Horizontale Sicherungsschiene / Horizontal securing rail



Systeme bitte objektbezogen anfragen

Please enquire about specific systems

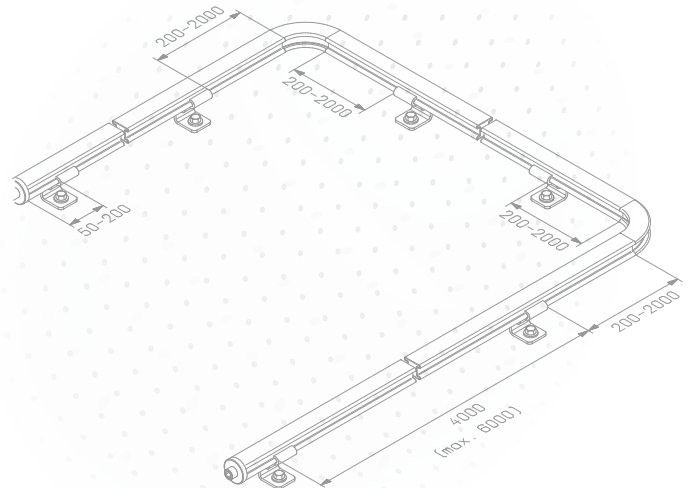

Söll MultiRail Schienensysteme sind die passenden Produkte für Anwendungen im Industriebereich und auf Dächern

Es sind verschiedene Fixierungsmöglichkeiten für die unterschiedlichsten Strukturen verfügbar. Das Schienensystem ist mit nur wenigen Schrauben und Werkzeugen schnell und einfach montiert.

Söll MultiRail bietet je nach Schienenkonfiguration bis zu 6 Arbeitern Absturzsicherung in einer maximalen Spannweite von 6 m. Bei einem Sturz gewährleistet dieses effektive System, dass strukturelle Schäden aufgrund von Energieabsorption durch mehrere Zwischenhalter und Schienenabschlüsse vermieden werden.

Vier verschiedene Läufer gewährleisten eine gleichmäßige Bewegung des Arbeiters entlang der Schiene: der geschlossene Läufer für die häufige Nutzung an derselben Schiene, der öffenbare Läufer für den flexiblen Einsatz an mehreren Schienensystemen, der Rollenläufer für Überkopfanwendungen und ein arretierbarer Läufer für Arbeitssituationen, bei denen sich der Läufer nicht bewegen sollte.

Söll MultiRail rail systems are the right products for applications in the industrial sector and on roofs

Various fixing options are available for a wide range of structures. The rail system is quick and easy to install with just a few screws and tools.

Depending on the rail configuration, Söll MultiRail provides fall protection for up to 6 workers over a maximum span of 6 metres. In the event of a fall, this effective system ensures that structural damage due to energy absorption is prevented by multiple intermediate supports and rail terminations.

Four different runners ensure smooth movement of the worker along the rail: the closed runner for frequent use on the same rail, the openable runner for flexible use on multiple rail systems, the roller runner for overhead applications and a lockable runner for work situations where the runner should not move.

Das System ist geeignet für die Arbeit in frei hängender Position unter folgenden Voraussetzungen:

- Bis zu 2 Benutzer im System
- Die Struktur ist rigide genug, um Deformationen während der Benutzung zu verhindern (geringere Stützenabstände)
- Verbindung zu zwei mobilen Anschlagpunkten (Rollenläufern), einer für die hängende Position, der andere zur Absturzsicherung an der gleichen Schiene

The system is suitable for working in a free-hanging position under the following conditions:

- Up to 2 users in the system
- The structure is rigid enough to prevent deformation during use (smaller support spacing)
- Connection to two mobile anchor points (roller runners), one for the suspended position, the other for fall protection on the same rail





SCHUTZGELÄNDER

Guard rails



AluFix® EVO

Flachdach-Schutzgeländer / flat roof guardrail

- Schnelle, einfache und werkzeugfreie Montage
- Leichte und stabile Konstruktion aus hochwertigen Aluminium-Komponenten
- Einsetzbar auf Ebenen bis 10° Neigung
- Variable Eckausführung ohne Einbußen in der Sicherheit

- Quick, simple and tool-free fitting
- Light and stable structure made of high-quality aluminium components
- Can be used on layers up to 10° pitch
- Variable corner design without affecting safety



Die AluFix® EVO-Absturzsicherung ist ein freistehendes temporäres Schutzgeländer mit Gegengewichten für sicheres Arbeiten auf Ebenen bis 10° Neigung. Es erfüllt die Anforderungen der Norm EN 13374-A.

The AluFix® EVO fall protection device is a free-standing, temporary guardrail with counterweights for working on levels to 10° pitch. It meets the requirements of the EN 13374-A standard.

Auf Wunsch erhalten Sie die AluFix® EVO-Absturzsicherung mit selbstverschließendem Bordbrett.

You can get the AluFix® EVO fall protection device with self-sealing toeboard on request.

AluFix® EVO wird in einer übersichtlich aufgeteilten Kassette geliefert.

AluFix® EVO is delivered in a box that is clearly divided.

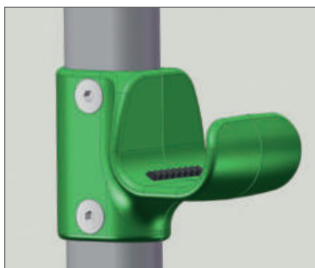

Schnelle und einfache Montage durch ClickinSystem

Quick and easy fitting due to Clickin-System



	Bezeichnung Designation	Inhalt	Content	Art. Nr. Part no.	Gewicht kg weight kg
	36,4 m ALUFIX® EVO	bestehend aus: 15 x Stützelement 13 x Geländerelement 2,8 m 24 x Klemmverbinder für Geländerelement 4 x Scharnier-Klemmverbinder 32 x Gegengewicht (22,5 kg) 1 x AluFix®-Transportkassette	consisting of: 15 x support element 13 x 2.8 m railing elements 24 x fastener for railing element 4 x hinged fastener 32 x counterweight (22.5kg) 1 x AluFix® transport box	51690000	949,3
	36,4 m ALUFIX® EVO inkl. Bordbretter	bestehend aus: 15 x Stützelement 13 x Geländerelement 2,8 m 24 x Klemmverbinder für Geländerelement 4 x Scharnier-Klemmverbinder 32 x Gegengewicht (22,5 kg) 13 x Bordbrett 1 x Bordbrett-Eckplatte 1 x AluFix®-Transportkassette	consisting of: 15 x support element 13 x 2.8 m railing elements 24 x fasteners 4 x hinged fasteners 32 x counterweight 13 x toeboard 1 x toeboard corner panel 1 x AluFix® transport box	51691000	1091,8

/ AluFix® Classic

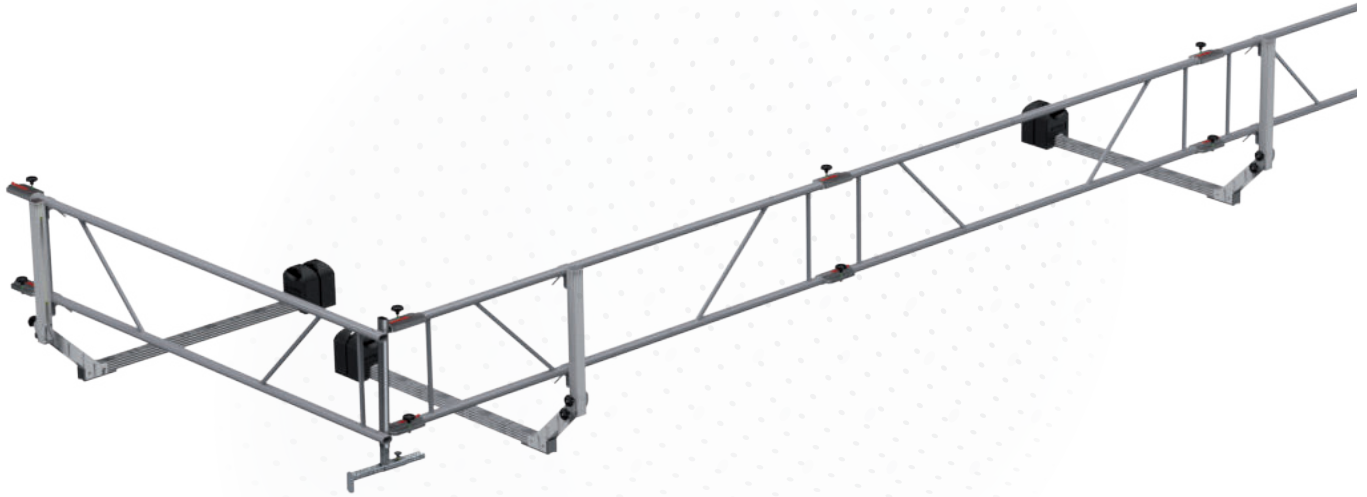

EN 13374

Flachdach-Schutzgeländer / flat roof guardrail



- Temporäres Schutzgeländer
- Unkompliziert, da lediglich 4 Grundelemente
- Geringes Eigengewicht
- Großer Abstand der stufenlos versetzbaren Stützelemente von bis zu 5,7 m
- Roll-Fix-Einheiten machen das System „mobil“
- Langlebig, da aus Aluminium und alle Komponenten austauschbar

- Temporary guardrail
- Straightforward, as only 4 base elements
- Low deadweight
- Large gap between the continuously adjustable support elements of up to 5.7 m
- Roll fix units make the system “mobile”
- Durable thanks to aluminium design and the fact that all components are replaceable

	Bezeichnung Designation	Inhalt	Content	Art. Nr. Part no.	Gewicht kg weight kg
	ALUFIX CLASSIC BOX 25M	bestehend aus: 9 x Geländerelement 2,8 m 6 x Stützelement 12 x Gegengewicht 22 kg 1 x Eckausbildung 1 x Transportbox (stapelbar)	consists of: 9 x railing element 2.8 m 6 x support element 12 x counterweight 22 kg 1 x corner formation 1 x transport box (stackable)	51600000	525,0
	ALUFIX CLASSIC BOX 50M	bestehend aus: 18 x Geländerelement 2,8 m 10 x Stützelement 20 x Gegengewicht 22 kg 2 x Eckausbildung 1 x Transportbox (stapelbar)	consists of: 18 x railing element 2.8 m 10 x support element 20 x counterweight 22 kg 2 x corner formation 1 x transport box (stackable)	51610000	829,0

AluFix® Classic

Flachdach-Schutzgeländer / flat roof guardrail

	Bezeichnung Designation	Inhalt	Content	Art. Nr. Part no.	Gewicht kg weight kg
	ALUFIX CLASSIC SET 14M	bestehend aus: 5 x Geländerelement 2,8 m 4 x Stützelement 8 x Gegengewicht 22 kg 1 x Eckausbildung	consists of: 5 x railing element 2.8 m 4 x support element 8 x counterweight 22 kg 1 x corner formation	51650000	268,3
	ALUFIX CLASSIC SET 25M	bestehend aus: 9 x Geländerelement 2,8 m 6 x Stützelement 12 x Gegengewicht 22 kg 1 x Eckausbildung	consists of: 9 x railing element 2.8 m 6 x support element 12 x counterweight 22 kg 1 x corner formation	51700000	414,3
	ALUFIX CLASSIC SET 50M	bestehend aus: 18 x Geländerelement 2,8 m 10 x Stützelement 20 x Gegengewicht 22 kg 2 x Eckausbildung	consists of: 18 x railing element 2.8 m 10 x support element 20 x counterweight 22 kg 2 x corner formation	51620000	719,0

AluFix® Classic - Zubehör

EN 13374

Attika-Befestigungselement: Zur Verankerung des Flachdach-Schutzgeländers auf der Attika
For anchoring the flat roof guardrail on the parapet

Anstelle der Ausleger mit Ballastgewichten können die Stützelementpfosten des Flachdach-Schutzgeländers von dem Attika-Befestigungselement aufgenommen werden.

The flat roof guardrail's support element posts can be held by the parapet fixing element, instead of the cantilever rails with ballast weights.



	Bezeichnung Designation	Beschreibung Description	Art. Nr. Part no.	Gewicht kg weight kg
	ALUFIX CLASSIC ATTIKA-KLEMME	Attika-Breite: 90 bis 380 mm Attika-Höhe: mind. 150 mm Parapet width: 90 to 380 mm Parapet height: min. 150 mm	51900000	8,0

AluFix® Classic - Zubehör

EN 13374

RollFix: Das Transportmittel für AluFix® Classic Schutzgeländer / The means of transport for AluFix® Classic guardrails

Mit den absenkbaren Rollfix-Fahreinheiten kann das AluFix® Classic-Schutzgeländer ohne Demontage zum nächsten Einsatzort transportiert werden.

Durch mehrere hintereinander angeordnete Rollen ist der Transport des Geländers auch auf Trapezblechdächern möglich.

The AluFix® Classic guardrail can be transported to the next installation location without dismantling using the lowerable Rollfix mobile units.

The guardrail can also be transported on trapezoidal sheet metal roofs thanks to several rollers arranged one behind the other.



Bezeichnung Description	Inhalt	Content	Art. Nr. Part no.	Gewicht kg weight kg
ALUFIX CLASSIC ROLLFIX- 2,8 M	bestehend aus: 1x Geländerelement 2,8 m 2x Geländerelement 1,4 m 2x Stützelement 4x Gegengewicht 22 kg 4x Rollfix-Einheit 2x Eckausbildung Sicherheitsketten mit Karabiner	consists of: 1x railing element 2.8 m 2x railing element 1.4 m 2x support element 4x counterweight 22 kg 4x Rollfix unit 2x corner formation Safety chains with carabiner	51950100	155,4
ALUFIX CLASSIC ROLLFIX- 5,6 M	bestehend aus: 2x Geländerelement 2,8 m 2x Geländerelement 1,4 m 2x Stützelement 4x Gegengewicht 22 kg 4x Rollfix-Einheit 2x Eckausbildung Sicherheitsketten mit Karabiner	consists of: 2x railing element 2.8 m 2x railing element 1.4 m 2x support element 4x counterweight 22 kg 4x Rollfix unit 2x corner formation Safety chains with carabiner	51950200	165,4
ALUFIX CLASSIC ROLLFIX- 11,2 M	bestehend aus: 4x Geländerelement 2,8 m 2x Geländerelement 1,4 m 3x Stützelement 6x Gegengewicht 22 kg 5x Rollfix-Einheit 2x Eckausbildung Sicherheitsketten mit Karabiner	consists of: 4x railing element 2.8 m 2x railing element 1.4 m 3x support element 6x counterweight 22 kg 5x Rollfix unit 2x corner formation Safety chains with carabiner	51950300	243,1

AluFix® Classic - weiteres Zubehör

	Bezeichnung Designation	Beschreibung Description	Art. Nr. Part no.	Gewicht kg weight kg
	ALUFIX CLASSIC ATTIKA-AUSLEGER	Ausleger für Montage vor der Attika / Bracket for mounting in front of the parapet	51901100	5,5

AluFix® Classic - Einzelteile

	Bezeichnung Designation	Beschreibung Description	Art. Nr. Part no.	Gewicht kg weight kg
	ALUFIX CLASSIC GELÄNDERELEMENT 2,8M	Geländerelement 2,8 m inkl. 2 Verbinder Guard rail 2,8 m incl. 2 connectors	51710000	9,0
	ALUFIX CLASSIC GELÄNDERELEMENT 1,4M	Geländerelement 1,4 m inkl. 2 Verbinder Guard rail 1,4 m incl. 2 connectors	51720000	5,0
	ALUFIX CLASSIC STÜTZELEMENT	Stützelement mit Ausleger Support element with bracket	51730000	11,0
	ALUFIX CLASSIC GEGENGEWICHT 22 KG	Gegengewicht 22 kg Counter weight 22 kg	51740000	22,0
	ALUFIX CLASSIC ECKVERBINDUNG	Eckverbindung Corner element	51750000	3,3
	ALUFIX CLASSIC ROLLFIX-EINHEIT	1x Rolleneinheit Roll unit	51950000	4,7
	ALUFIX CLASSIC TRANSPORTBOX LEER	Transportkassette (leer) für max. 50 m AluFix® Flach- dach-Schutzgeländer (stapelbar) Transport cassette (empty) for max. 50 m AluFix® flat roof guardrails (stackable)	51640001	110,0
	ALUFIX VERBINDER	Verbinder für Geländerelemente Connectors for guard rail	51719000	0,7

/ Barrial® standard



Flachdach-Schutzgeländer / flat roof guardrail

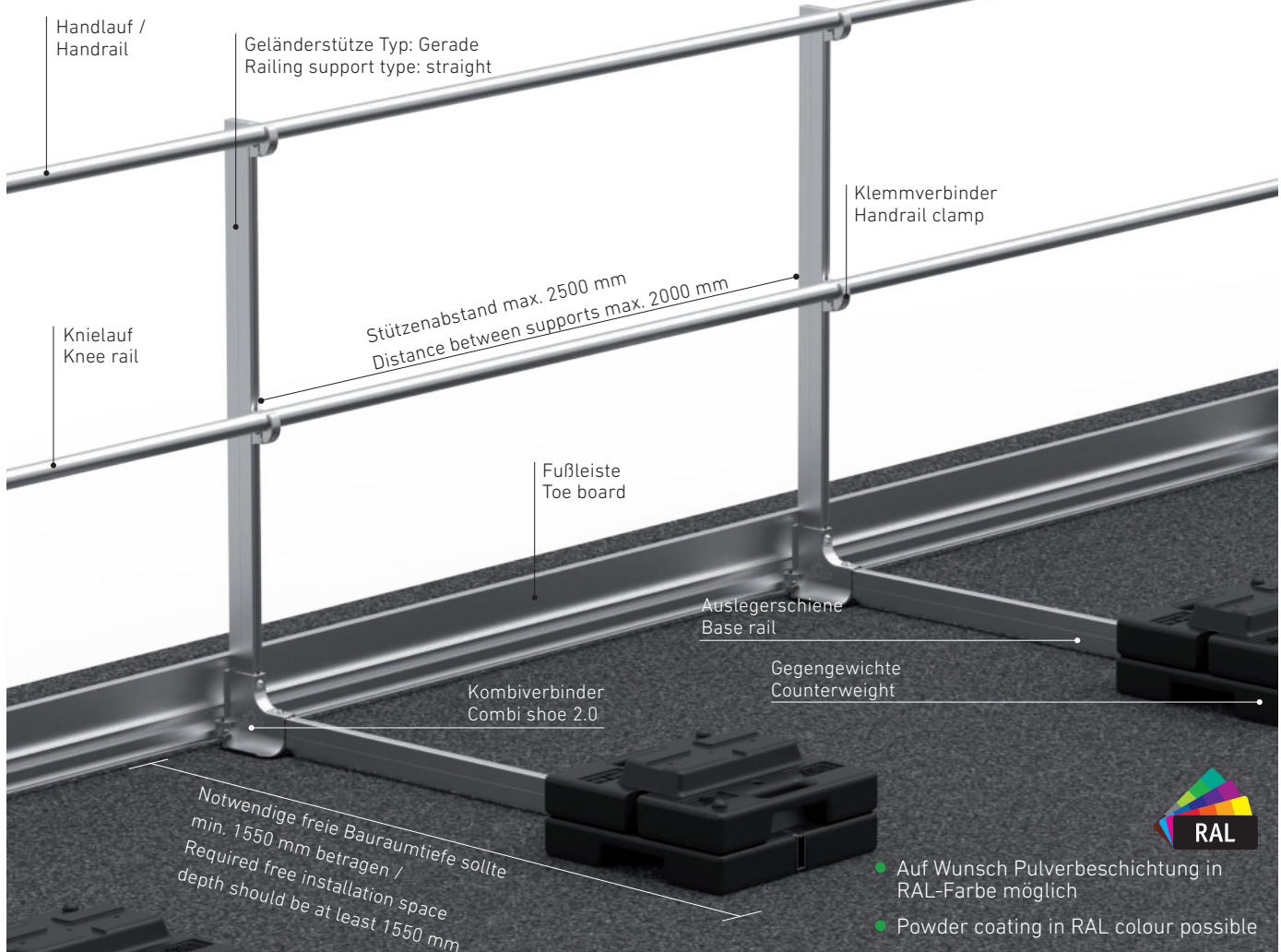

- Auf Wunsch Pulverbeschichtung in RAL-Farbe möglich
- Powder coating in RAL colour possible

- Durchdringungsfrei
- Ohne Wärmebrücken
- Keine Schallübertragung
- Geringes Flächengewicht
- Schneller Aufbau durch vormontierte Klemme
- Nachgewiesene Blitzstromtragfähigkeit

- Penetration-free
- Eliminates thermal bridging
- No sound transmission
- Low weight per unit area
- Rapidly assembled due to off site fabrication
- Proven lightning current carrying capacity

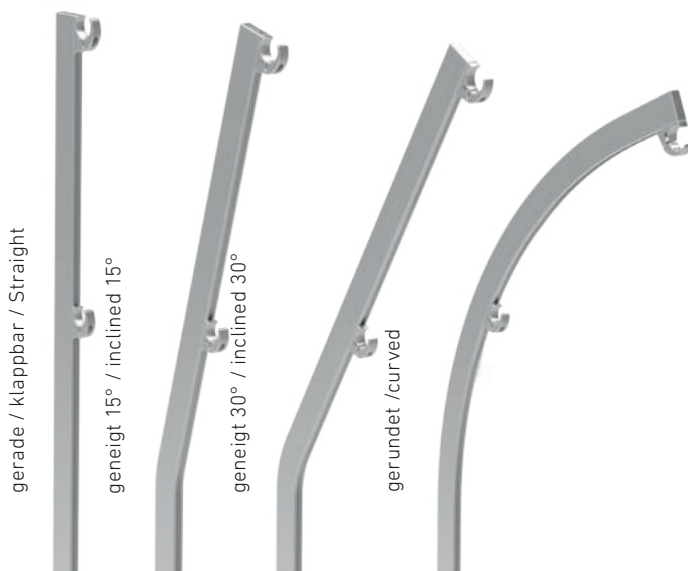

Variable Stützenvarianten

- Die Höhen der Stützen werden individuell für Sie angepasst!
- Die Neigung nach innen sorgt für einen zusätzlichen Sicherheitsabstand zum Dachrand.

Variable support variants

- The heights of the supports are customised for you!
- The inward inclination provides an additional safety distance to the edge of the roof.

/ Barrial® standard

Flachdach-Schutzgeländer / flat roof guardrail

Gegengewichte

- CO2-neutral Gegengewichte aus 100 % recyceltem PVC
- UV- und witterungsbeständig
- Material verträglich mit allen handelsüblichen Abdichtungsbahnen
- Griffmulden für sicheren Transport und hohen Tragekomfort bei beiden (12,5 kg und 25 kg) Varianten
- Platzsparend und stapelbar
- Befestigung des Gewichts auf der Aulegerrinne durch eine selbstbohrende Schraube

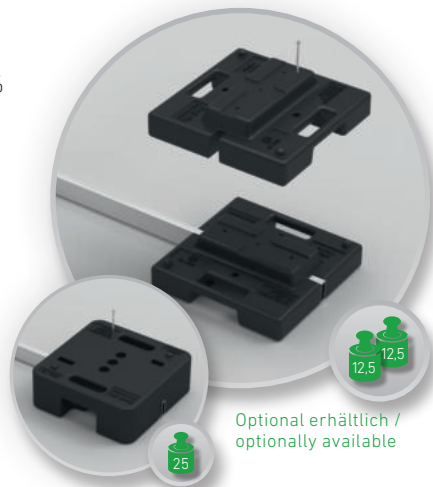

Counterweights

- CO2-neutral counterweights made from 100% recycled PVC
- UV and weather resistant
- Material compatible with all commercially available sealing membranes
- Recessed handles for safe transport and high carrying comfort for both (12.5 kg and 25 kg) versions
- Space-saving and stackable
- Simple fixing of the weight to the base rail by means of a self-drilling screw

Praktischer Kombi-Verbinder

- Verbindung von Stütze und Auslegerrinne durch einfaches Einstecken
- Besonders platzsparend im Transport
- Rutschhemmende Schutzkappe an der Unterseite
- Höhenausgleich der Geländerstütze bis 30 mm möglich
- Aufnahmeleiste zur einfachen Montage der Fußleiste mit Schnellverbinder

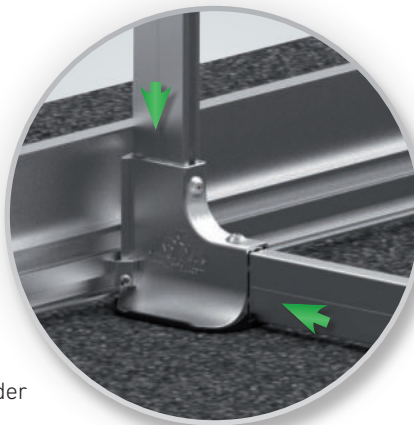

Practical combi shoe (2.0)

- Connection of stanchion and base rail by simply push-fitting
- Particularly space-saving in transport
- Non-slip protective cap on the underside
- Up to 30 mm post height adjustment
- Receiving rib for simple installation of the foot rail with a quick connector

Praktischer Klemmhalter

- Schnelle Montage durch werkseitig vormontierte Klemmhalter
- Kein Verkratzen der Profile bei der Montage
- Leichte Ausrichtung ohne Demontage
- Einfaches Öffnen und Schließen mit einem Werkzeug



Practical handrail clamps

- Rapid installation by means of a factory mounted handrail clamp
- No scratching of the profiles during assembly
- Easy alignment without disassembly
- Single allen key installation and adjustment

Praktisches Zubehör

- Verbindungsteile wie Stoßverbinder, Eckverbinder und Wandhalter mit Spreizmechanismus
- Schnelle Montage ohne Bohren und Nieten

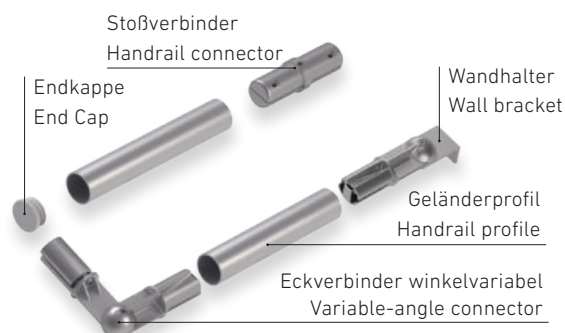

Practical accessories

- Connecting components such as handrail connectors, angle connectors and wall brackets with expansion mechanism
- Rapid installation without drilling or riveting

/ Barrial® premium

EN 14122-3 EN 13374 EN 14094-2

Flachdach-Schutzgeländer / flat roof guardrail

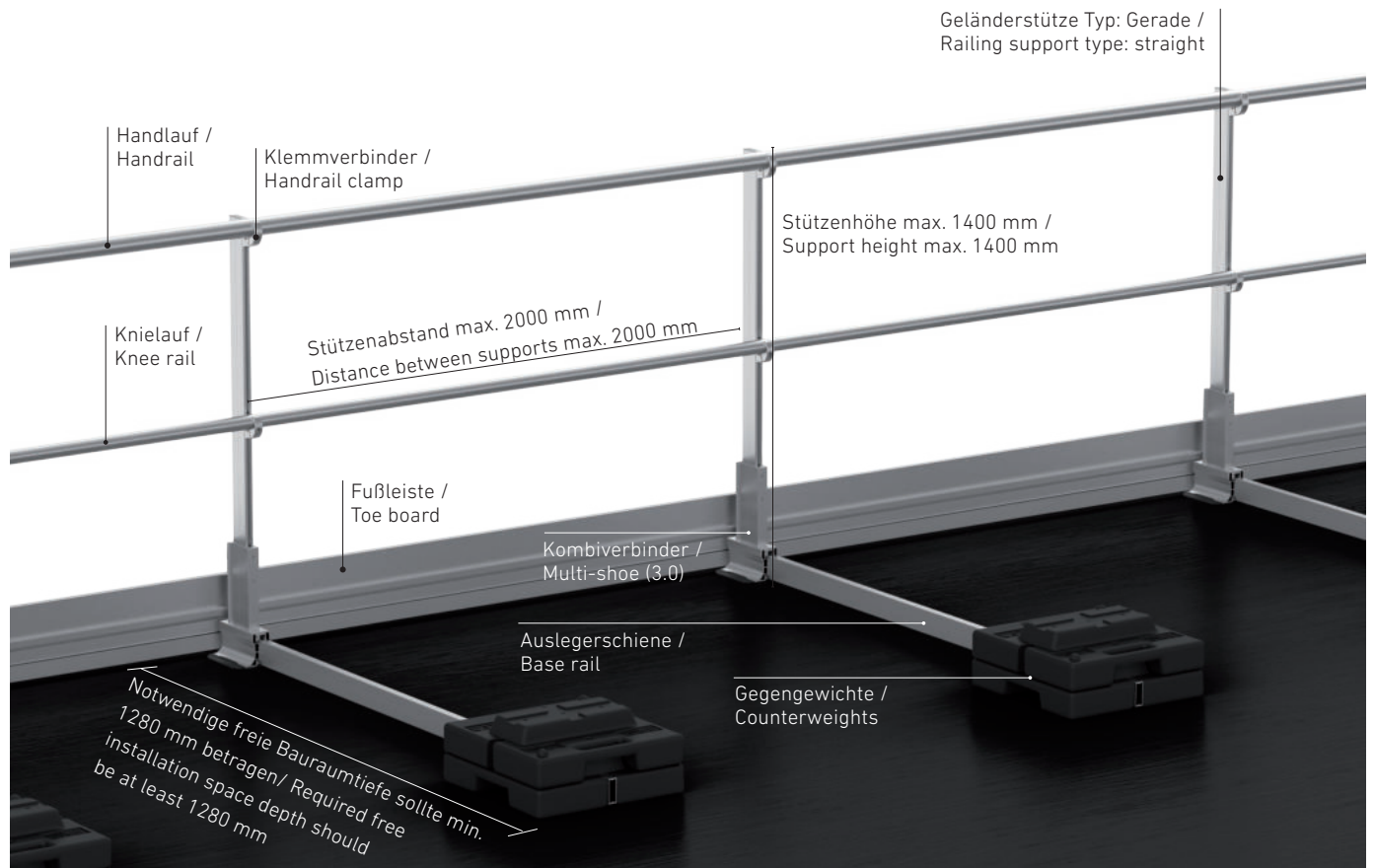

- Höhenregulierung bis zu 300 mm
- Klappbare Variante
- Einsatz auch ohne Schubschwelle

- Height adjustment up to 300 mm
- Folding version
- Can also be used without a threshold

Multi-Verbinder mit Niveaueingleich-Funktion

- Ausgleich von Höhenunterschieden zwischen 0 bis 300 mm möglich (größere Hülsenhöhen auf Anfrage)
- Variable Platzierung auf der Auslegerschiene möglich zur Optimierung der Standfestigkeit
- Aufnahme für die einfache Montage der Fußleiste mit Schnellverbinder

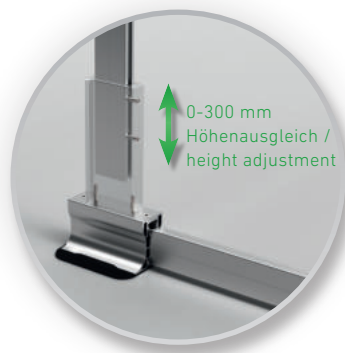

Multi-shoe (3.0) with height adjustment function

- Height adjustment between 0 and 300 mm possible (larger heights on request)
- Variable counterweight configurations available to optimise stability
- Receiving rib for simple installation of the toe board with a quick fix connector

/ Barrial® premium

Flachdach-Schutzgeländer / flat roof guardrail

EN 14122-3 EN 13374 EN 14094-2

Klappbare Variante

- Werkseitig vormontierter Spezialadapter
- Leichter Aufbau durch modulare Bauweise
- Klappmechanismus für besondere architektonische oder technische Anforderungen
- Segmentlängen bis zu 6 m



Folding version

- Special adapter pre-assembled at the factory
- Easy assembly thanks to modular design
- Folding mechanism for special architectural or technical requirements
- Segment lengths of up to 6 m

/ Barrial® Steigleiter-Kit

Flachdach-Schutzgeländer / flat roof guardrail

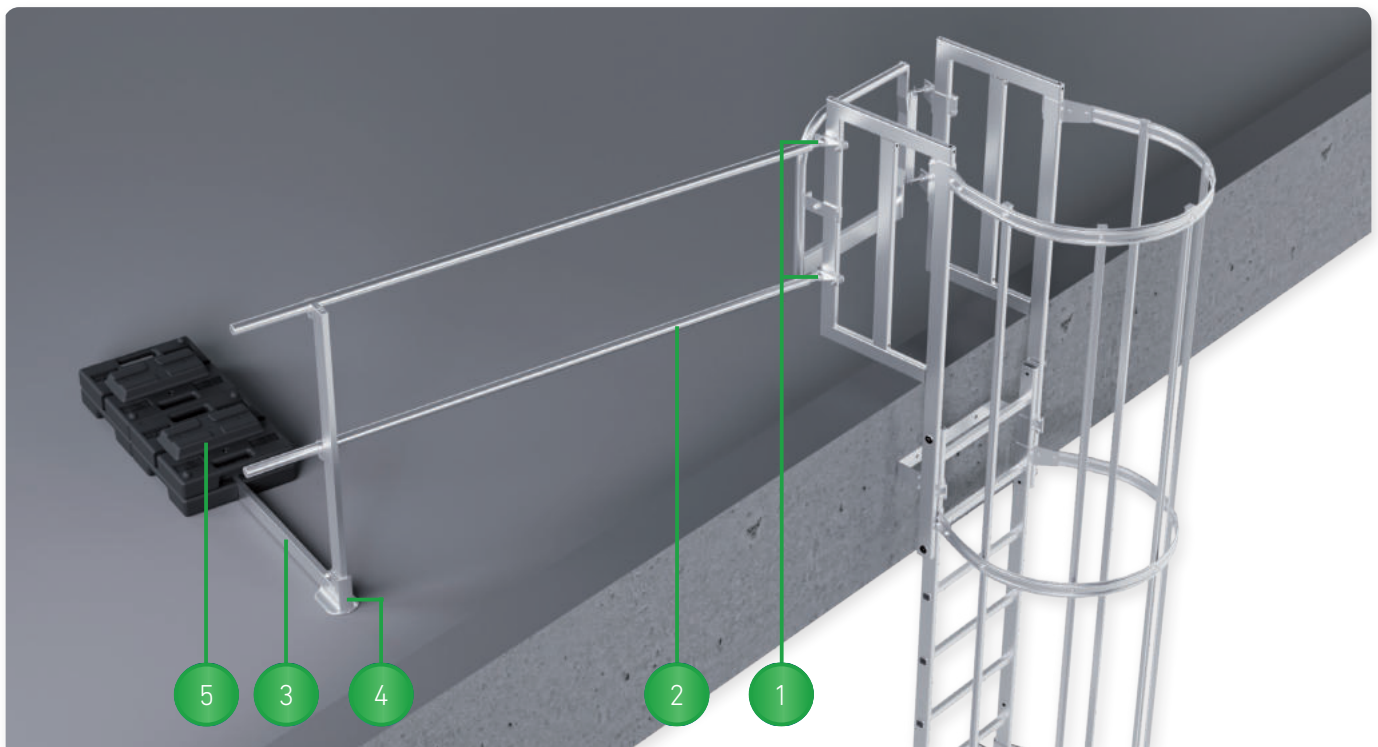

- 1 Zwei winkelvariable Leiterverbinder als Klemmlösung / Two variable-angle ladder connectors as a clamping solution
- 2 Sicherheitsgeländer Barrial® (2 m) / Safety guardrail Barrial® (2 m)
- 3 Auslegerschiene / Base rail
- 4 Kombiverbinder zur Befestigung von Stütze und Auslegerschiene durch einfaches Einstecken / Combination connector for fastening the support and base rail by simple insertion
- 5 Gegengewicht aus 100 % recyceltem PVC / Counterweight made from 100 % recycled PVC

Steigleiter (nicht im Lieferumfang enthalten) / Climbing ladder (not included)

/ Barrial® Shed-Dach

Aluminium-Sicherheitsgeländer für Sheddächer/ Aluminum guard rails for shed roofs

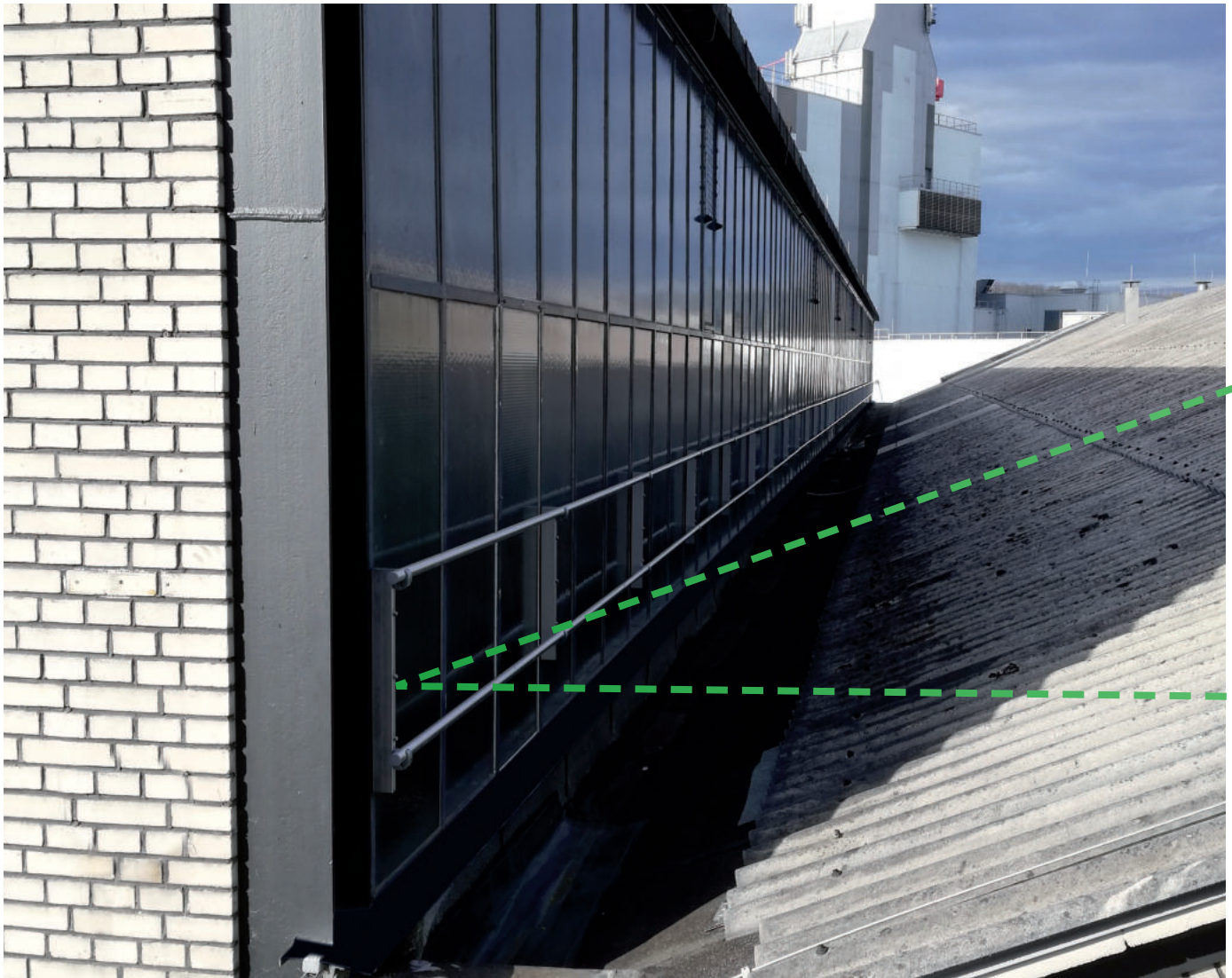

Vorteile

- ✓ Funktionelles Design, hoher Vorfertigungsgrad
- ✓ Lieferung inkl. detailliertem Verlegeplan
- ✓ Schnelle und einfache Montage
- ✓ Entspricht den Normen EN ISO 14122-3 und EN 13374-A

Advantages

- ✓ Functional design, high degree of prefabrication
- ✓ Delivery incl. detailed installation plan
- ✓ Quick and easy installation
- ✓ Complies with the Norm EN ISO 14122-3 and EN 13374-A

Barrial® Shed wird an der Metallunterkonstruktion des Sheddachs befestigt. Um die Abdichtung der Pfosten auf der Dachverglasung zu gewährleisten, empfehlen wir das Geländersystem mit selbstklebendem Dichtband (im Lieferumfang enthalten) und selbstbohrenden Befestigungsschrauben (ebenfalls im Lieferumfang enthalten) zu installieren.

Barrial® Shed is attached to the metal substructure of the shed roof. To ensure that the posts are sealed to the roof glazing, we recommend installing the railing system with self-adhesive sealing tape (included in the scope of delivery) and self-drilling fixing screws (also included in the scope of delivery).

/ Barrial® Shed-Dach

Aluminium-Sicherheitsgeländer für Sheddächer / Aluminum guard rails for shed roofs

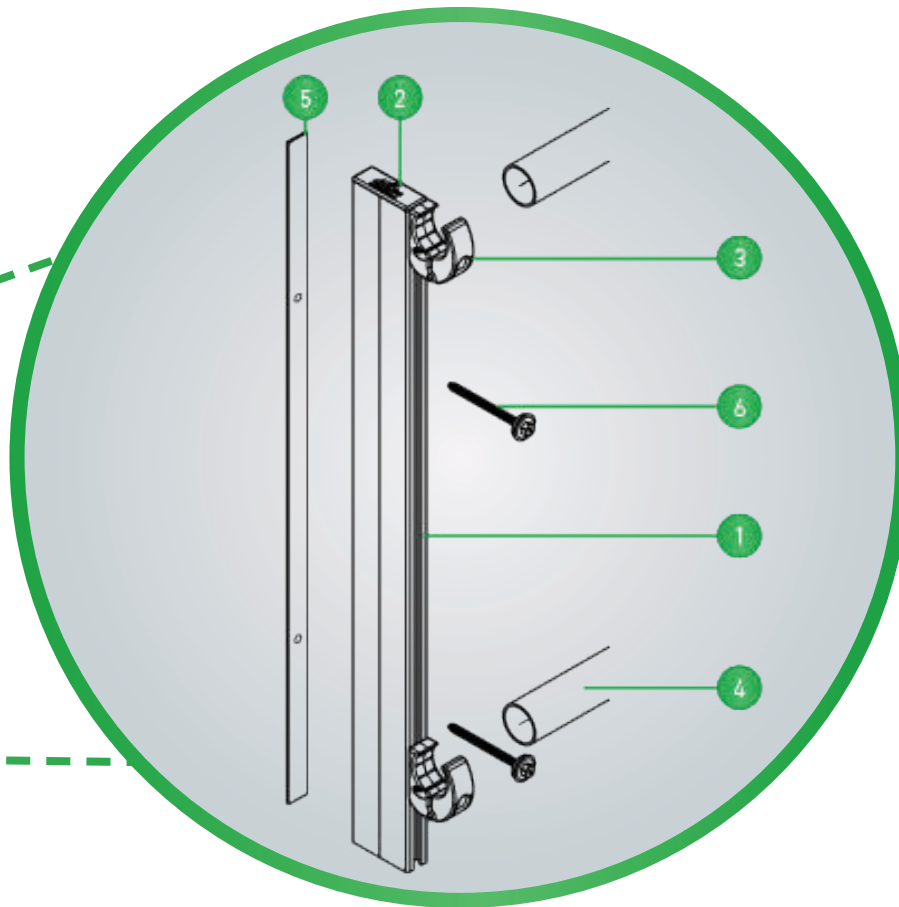

- 1 Stützenprofil Barrial® / Barrial® support profile
- 2 Abdeckkappe für Stütze / Cover cap for support
- 3 Klemmhalter für Geländerprofil / Clamping bracket for railing profile
- 4 Handlauf und Zwischenholm / Handrail and intermediate rail
- 5 Selbstklebendes Dichtband (im Lieferumfang enthalten – auf der Baustelle anzubringen) / Self-adhesive sealing tape (included - to be applied on site)
- 6 Gewindefurchende Schrauben mit Dichtscheibe (im Lieferumfang enthalten) / Thread-forming screws with sealing washer (included in the scope of delivery)

/ Barrial® fix

Flachdach-Schutzgeländer / flat roof guardrail



/ Barrial® fix

Montagevarianten Attika/Fassade und Dachfläche / Attica/facade and roof surface installation variants

Montagebereich Attika Innenseite und Fassade / Installation area parapet inside and facade		Montagebereich Attika Oberseite und Dachfläche / Installation area parapet top side and roof surface		Distanzkonsolen für gedämmte Attiken / Spacer brackets for insulated parapets	
	Fuß A Shoe A		Fuß M Shoe M		Fuß Zd Shoe Zd
	Fuß Ae Shoe Ae		Fuß Z Shoe Z		Fuß Zc Shoe Zc
	Fuß A5 Shoe A5		Fuß D Shoe D		Fuß Ac Shoe Ac
			Dichtungsmanschette Sealing sleeve		

/ Barrial® fix

Montagevarianten Metaldach / Metal roof installation variants

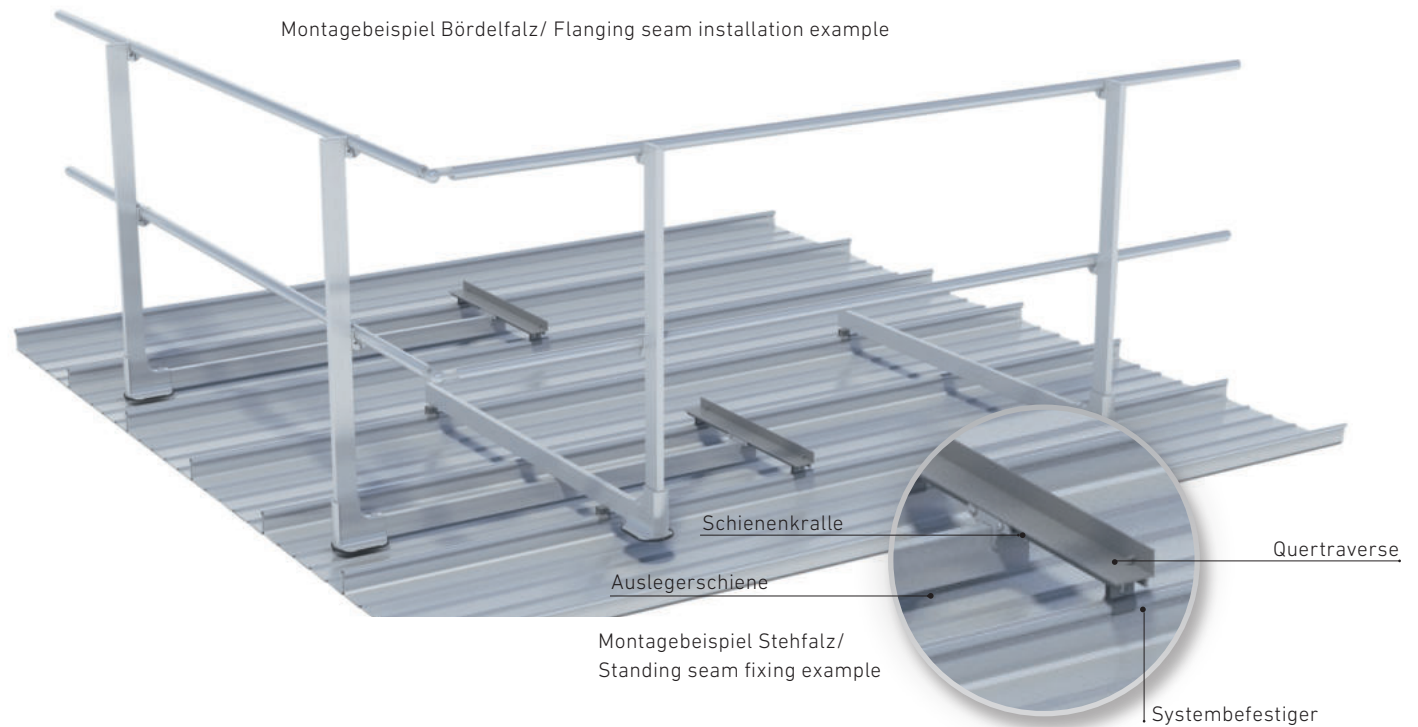

Variantenübersicht Barrial Metaldach / Overview of Barrial metal roof variants

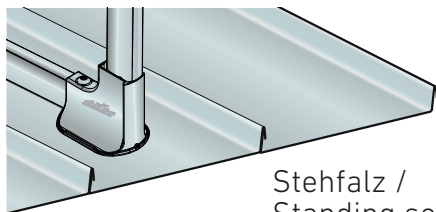

Stehfalz /
Standing seam straight

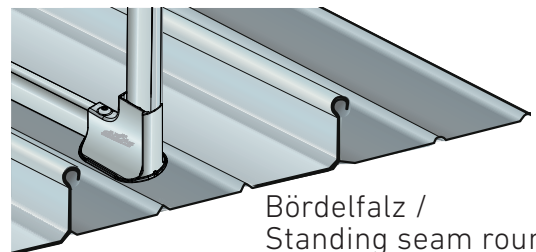

Bördelfalz /
Standing seam round

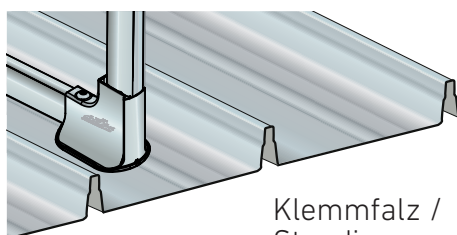

Klemmfalz /
Standing seam with bracket

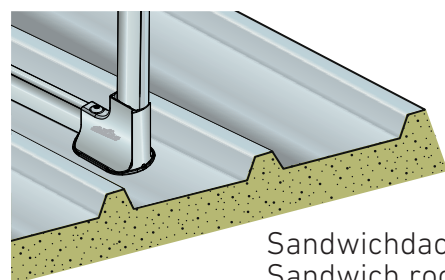

Sandwichdach /
Sandwich roof

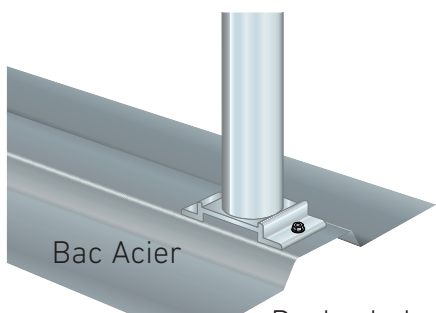

Bac Acier

Deckschale /
Trapezoidal insulated

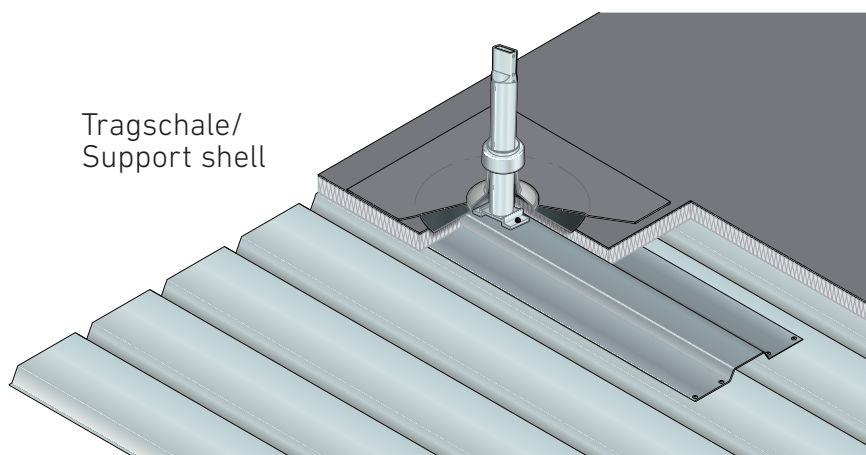

Tragschale /
Support shell

/ Barrial® Korridor



Flachdach-Schutzgeländer / flat roof guardrail

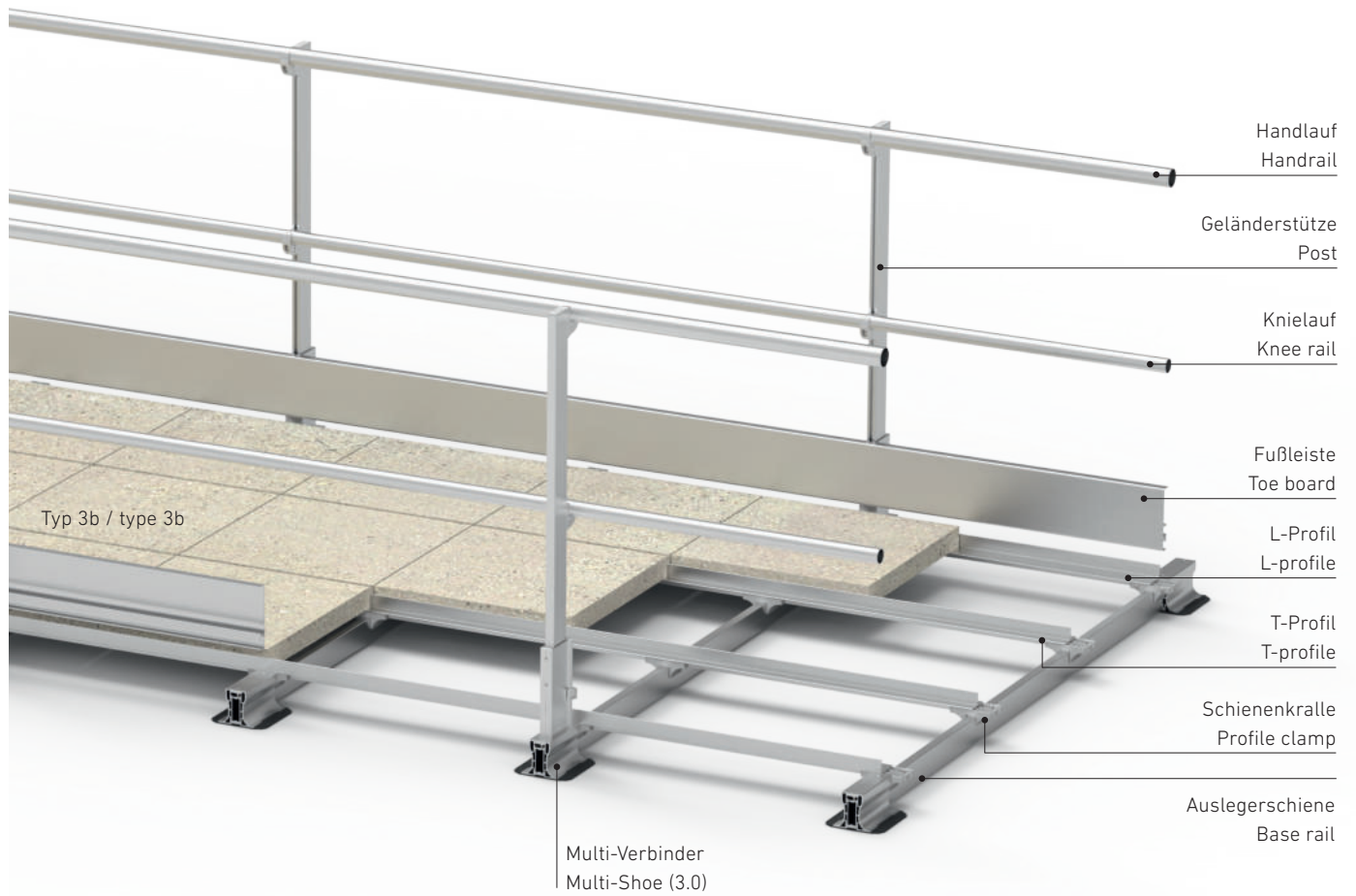





- Höhenregulierung bis zu 300 mm
- Auflastgehalten, ohne Durchdringung der Abdichtung
- Modulares System für variable Wegbreiten
- Patentierte Schienenkralle, kein Vorbohren
- Schnelle Montage mit geringem Werkzeugeinsatz

- Height adjustment up to 300 mm
- Ballasted, without penetration of the roof membrane
- Modular system for variable walkway widths
- Patented rail clamp, no pre-drilling
- Assembly with minimum tools

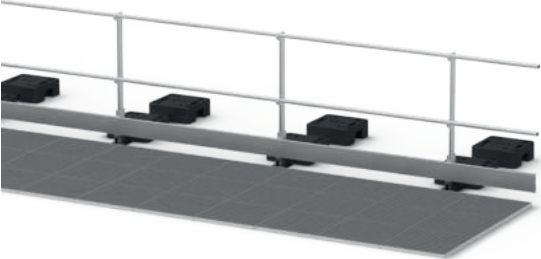

/ Barrial® Korridor

Flachdach-Schutzgeländer / flat roof guardrail

	Bezeichnung Designation	Beschreibung Description
	<p>Typ 1 type 1</p>	<p>Ideal als Flucht-, Rettungs- oder Wartungsweg mit einseitiger Geländerführung zur Einbettung in Kiesschüttungen und Dachbegrünungen.</p> <p>Ideal as an escape, rescue or maintenance access route with single-sided guide railings for embedding in gravel or green roof systems.</p>
	<p>Typ 2a type 2a</p>	<p>Flucht-, Rettungs- oder Wartungsweg mit ein- oder beidseitiger Geländerführung zur Einbettung in Kiesschüttungen und Dachbegrünungen.</p> <p>Escape, rescue or maintenance access route with single or double-sided guide railings for embedding in gravel or green roof systems.</p>
	<p>Typ 3a type 3a</p>	<p>Flucht-, Rettungs- oder Wartungsweg mit Plattenbelag als Auflast (nicht im Lieferumfang enthalten) mit ein- oder beidseitiger Geländerführung.</p> <p>Die Auflast des Plattenbelages gewährleistet die Standsicherheit des Systems. Es sind keine zusätzlichen Gewichte notwendig. Wegbreite und Schienenraster für die Aufnahme der Gehwegplatten werden werkseitig an gängige Plattenmaße angepasst.</p> <p>Escape, rescue or maintenance access route with paving as ballast (not included in scope of delivery) with single or double-sided guide railings.</p> <p>The imposed load of the paving ensures stability of the system. No additional weights are required. The walkway width and rail grid for receiving the paving slabs are adapted to conventional slab dimensions at the factory.</p>
	<p>Typ 3b type 3b</p>	

/ Barrial® Korridor

Flachdach-Schutzgeländer / flat roof guardrail

Multi-Verbinder

- Ausgleich von Höhenunterschieden zwischen 0 bis 300 mm möglich (größere Hülshöhhen auf Anfrage)
- Aufnahme­rippe zur einfachen Montage der Fußleiste

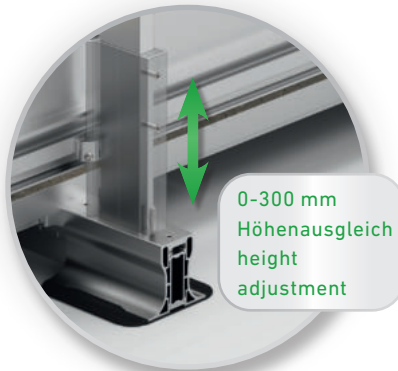

Multi-shoe (3.0)

- height adjustment of between 0 and 300 mm possible (larger heights on request)
- Receiving rib for simple installation of the toe board with a quick fix connector

Innovative Schienenkralle

- Robustes Aluminium Druck­gussteil
- Leichtes Ausrichten auf der Ausleger­schiene
- Verbindungselement zwischen Ausleger­schiene und L-/T-Profilen
- Extra breit zur praktischen Gestaltung von Profil­stößen
- Kein Vorbohren notwendig

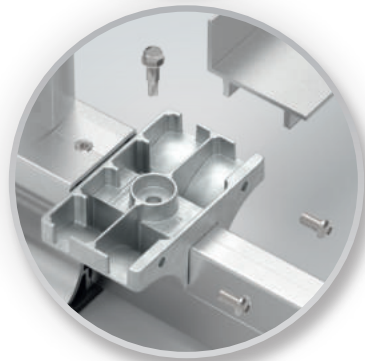

Innovative profile clamp

- Sturdy aluminium die-cast component
- Easy alignment along the base rail
- Connecting element between base rail and L / T profiles
- Extra wide to accommodate profile butt joints
- No pre-drilling required

L- und T-Profile zur Aufnahme des Plattenbelags

- Speziell angefertigte Profile mit hoher Stabilität
- Profile werden geklemmt und nicht geschraubt
- Sehr kurze Montagezeiten, komplett ohne Bohren

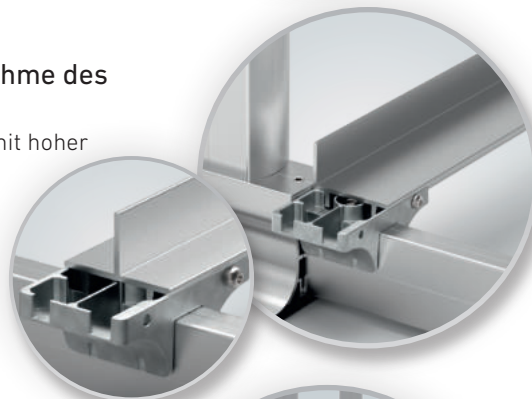

L- and T-profiles for receiving the paving

- Specially produced high-stability profiles
- Profiles are clamped instead of screwed
- Very short assembly times, no pre-drilling

Fußleisten aus Aluminium

- Stabiles Strang­pressprofil mit Montagenuten
- Stufenlos höhen­regulierbar
- Einfache Montage an der Stützen­hülse mittels Schnell­verbinder



Toe board made of aluminium

- Sturdy extruded aluminium profile with mounting grooves
- Height adjustable
- Simple installation on the stanchion means of a quick fix connector

Türelement

- Vorgefertigte Standard­elemente
- Automatischer Schließ­mechanismus
- Richtung der Türöffnung nach innen
- Leichte Integration mittels klemmbaren Stoß­verbindern



Aluminium self closing gate

- Pre-fabricated standard elements
- Automatic closing mechanism
- Inwards opening as standard
- Easy integration by means sliding handrail connections

/ Delemit® Kettenhalter

Optische Abgrenzung von Arbeitsräumen und Gefahrenquellen /
Visual demarcation of work areas and sources of danger

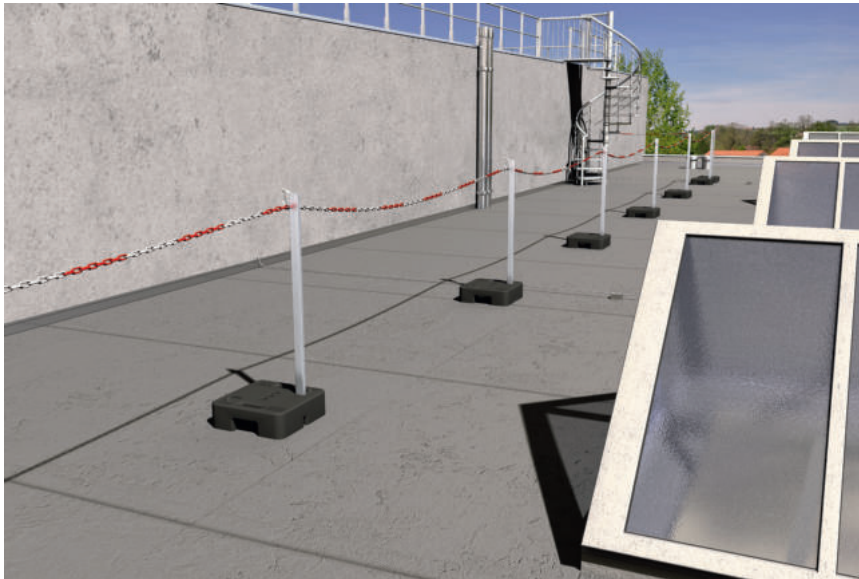

- Durchdringungsfrei
- Schneller Auf- und Abbau
- Mehrere Kettenreihen möglich
- Vormontierter Ketten-Karabiner
- Non-penetrative
- Quick assembly and disassembly
- Multiple chain rows possible
- Pre-assembled chain carabiner

Einfache Fixierung des Pfostens mit Bohrschablone

- Die Gegengewichte aus 100 % recyceltem PVC bieten passgenaue Aufnahmeöffnungen für leichtes Einstecken der Pfosten. Die Befestigung erfolgt über eine Bohrschablone mit zwei selbstbohrenden Schrauben.

Anmerkung:

Dieses Produkt dient nicht zur Absturzsicherung in absturzfährdeten Bereichen. Die Kette (nicht im Standard-Lieferumfang enthalten) ist in verschiedenen Ausführungen optional erhältlich.

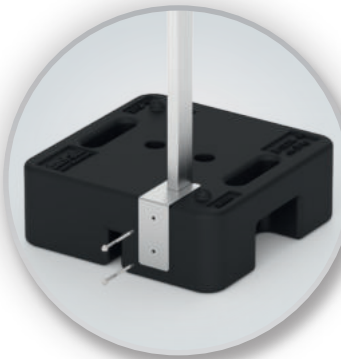

Simple fixing of the post with drilling template

- The counterweights made from 100 % recycled PVC offer precisely fitting openings for easy insertion of the posts. They are attached using a drilling template with two self-drilling screws.

Note:

This product is not intended for fall protection in areas where there is a risk of falling. The chain (not included in the standard scope of delivery) is optional.

Mit Accrofil-Kettenhalter

- Der Accrofil Kettenhalter wird werksseitig an den Stützen vormontiert. Änderungen oder Ergänzungen sind einfach möglich.



With Accrofil chain holder

- The Accrofil chain holder is pre-assembled on the supports. Modifications or additions are easily possible.

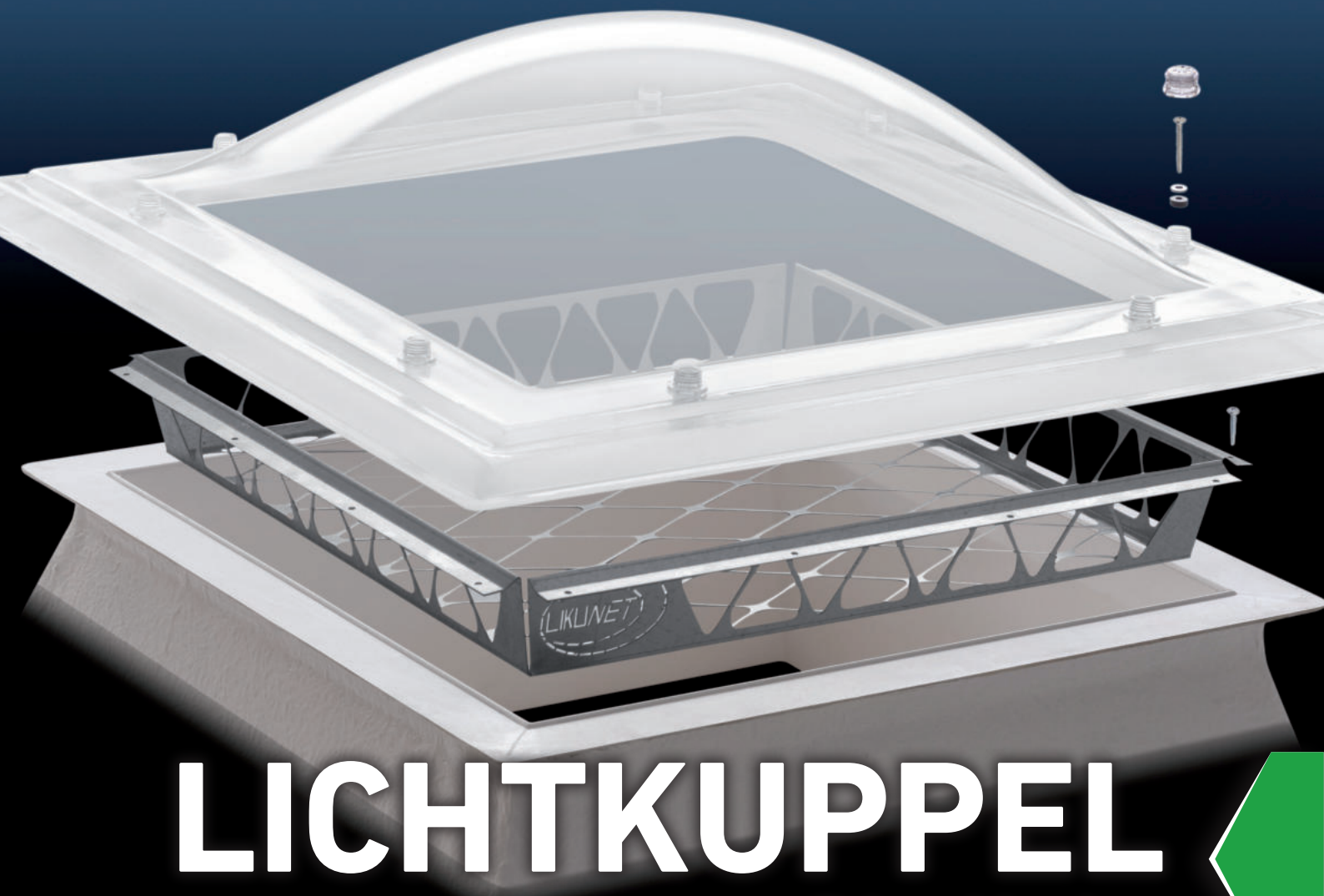

LICHTKUPPEL

Skylight



/ Likunet® sani Lichtkuppel-Durchsturzsicherung / Dome light protection systems

Die Lichtband & Lichtkuppel-Durchsturzsicherung zum nachträglichen Einbau

The domed rooflight fall protection system for retrospective installation

- Befestigung auf nahezu allen intakten Aufsatzkränzen möglich
- Einfache Montage mittels Schrauben
- Auch für runde Lichtkuppeln
- Can be fixed on virtually all intact upstands
- Simple fitting using screws
- Also for round skylights

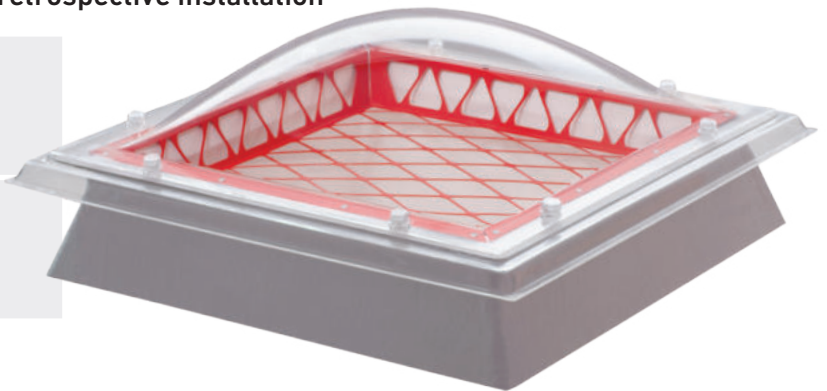

Belichtung und Belüftung sind die wesentlichen Funktionen von Lichtkuppeln. Für am Dach befindliche Personen sind Lichtkuppeln jedoch eine große Gefahr. Immer wieder kommt es zu gefährlichen Unfällen mit leider oft gefolgenschweren Durchstürzen.

Das Likunet® sani ist die ideale Lösung um vorhandene Lichtkuppeln nachzurüsten und durchsturzsicher zu machen. Es wird zwischen dem bestehenden Aufsatzkranz und der geöffneten, vorhandenen Lichtkuppel montiert und schützt damit Personen, die sich auf dem Dach befinden vor Durchsturz.

Die formschöne, netzförmige Struktur garantiert ca. 90 % freien Querschnitt und sorgt für eine gute Belichtung der darunterliegenden Räume.

Mit Likunet® sani bieten wir die ideale Lösung zur nachträglichen Sicherung von bereits vorhandenen Lichtkuppeln. Diese kann zum Beispiel im Zuge einer Wartungsarbeit der Lichtkuppeln kostengünstig eingebaut werden.

Lighting and ventilation are the essential functions of domed rooflights. However, domed rooflights pose a great risk for people on the roof. Dangerous accidents happen again and again which unfortunately can often have fatal consequences.

The Likunet® sani is the ideal solution for retrofitting existing domed rooflights to prevent the risk of falling through them. It is fitted between the existing upstand and the open rooflight and thereby protects anyone on the roof from falling through.

The attractive, net shaped structure ensures approx. 90% unobstructed surface area and allows good illumination of the areas beneath it.

With Likunet® sani, we provide the ideal solution for retrospective protection of existing domed rooflights. It can be fitted at little cost, during maintenance work on the rooflights, for example.

Die wichtigsten Vorteile im Überblick:

- Likunet® sani ist die ideale Lösung um vorhandene Lichtkuppeln nachzurüsten und durchsturzsicher zu machen.
- Wird zwischen dem bestehenden Aufsatzkranz und der geöffneten, vorhandenen Lichtkuppel montiert und schützt damit in Zukunft Personen die sich auf dem Dach befinden vor Durchsturz.
- Bewahrt zudem Hauseigentümer und Planer vor unangenehmen Haftungsfolgen im Sinne des Bauarbeiterkoordinationsgesetzes.
- Eine formschöne, netzförmige Struktur garantiert ca. 90 % freien Querschnitt und sorgt für eine gute Belichtung der darunterliegenden Räumen.
- Wird aus 1,5 mm verzinktem Stahlblech gestanzt und geformt, optional mit RAL-Pulverbeschichtung (bei erhöhten Korrosionsbeanspruchungen empfehlen wir Pulverbeschichtung oder Ausführung in Edelstahl)

The most important advantages at a glance:

- Likunet® sani is the ideal solution for retrofitting existing domed rooflights to prevent the risk of falling through them.
- Is fitted between the existing upstand and the open rooflight and thereby protects anyone on the roof from falling through in future.
- Also saves homeowners and planners from unpleasant consequences of liability for the purpose of the Act on Coordinating Building Work (Bauarbeiterkoordinationsgesetz).
- An attractive, net shaped structure ensures approx. 90% unobstructed surface area and allows good illumination of the areas beneath it.
- It is punched and moulded from 1.5 m galvanised sheet steel, RAL powder coating optional (we recommend a powder coating or a stainless steel design in highly corrosive environments)

	Bezeichnung Designation		Art. Nr. Part no.
	Lichtkuppel-Durchsturzsicherung Befestigung auf nahezu allen intakten Aufsatzkränzen möglich Light dome fall protection system Can be fixed on virtually all intact upstands	bitte objektbezogen anfragen	49269000



STEILDACH





Pitched roof



/ Sicherheitsdachhaken / Safety roof hooks

für Steildächer, zur Befestigung an Holzsparren
for pitched roofs, for fixing to timber rafter





	Bezeichnung Designation	Beschreibung Description	Material	Art. Nr. Part no.
	Sicherheitsdachhaken GRH 03	Sparrenquerschnitt mind. 60 x 120 mm mit Vollscha- lung mind. 22 mm rafter dimension at least 60 x 120 mm with solid timber boarding at least 22 mm 2 x Schraube Ø 8 mm / 2 x screws Ø 8 mm Länge objektbezogen / Length object-related	Edelstahl / stainless steel	49350000
	Sicherheitsdachhaken GRH 04	Sparrenquerschnitt mind. 60 x 120 mm mit Vollscha- lung mind. 22 mm oder 100 x 100 mm ohne Vollscha- lung rafter dimension at least 60 x 120 mm with solid timber boarding at least 22 mm or 100 x 100 mm without solid timber boarding 2 x Schraube Ø 8 mm / 2 x screws Ø 8 mm Länge objektbezogen / Length object-related	Edelstahl / stainless steel	49340000
	Sicherheitsdachhaken GRH 04-K	Sparrenquerschnitt mind. 60 x 120 mm mit Vollscha- lung mind. 22 mm oder 100 x 100 mm ohne Vollscha- lung rafter dimension at least 60 x 120 mm with solid timber boarding at least 22 mm or 100 x 100 mm without solid timber boarding 2 x Schraube Ø 8 mm / 2 x screws Ø 8 mm Länge objektbezogen / Length object-related	Edelstahl / stainless steel	49330000
	Sicherheitsdachhaken GRH 06 (24)	<ul style="list-style-type: none"> • für Biberschwanzdeckung auf 24/48 Latten / for biber tile roofing on 24/48 battens Sparrenquerschnitt mind. 80 x 120 mm rafter dimension at least 80 x 120 mm 2 x Schraube Ø 8 mm / 2 x screws Ø 8 mm Länge objektbezogen / Length object-related	Edelstahl / stainless steel	49370000
	Sicherheitsdachhaken GRH 06 (30)	<ul style="list-style-type: none"> • für Biberschwanzdeckung auf 30/50 Latten / for biber tile roofing on 30/50 battens Sparrenquerschnitt mind. 80 x 120 mm rafter dimension at least 80 x 120 mm 2 x Schraube Ø 8 mm / 2 x screws Ø 8 mm Länge objektbezogen / Length object-related	Edelstahl / stainless steel	49380000







PSA
PPE



/ PSA / PPE Auffanggurte / Harness - Kratos Safety

	Bezeichnung Designation	Beschreibung Description	Art. Nr. Part no.
	<p>ESSENTIAL KAMI 2 (FA1010300)</p>	<ul style="list-style-type: none"> ● Auffanggurt mit 2 Auffangpunkten / Body harness 2 attachment points 	42939010
	<p>MEDIUM AKROS 1 (S-L) (FA1010500A)</p> <p>MEDIUM AKROS 1 (L-XXL) (FA1010501A)</p>	<ul style="list-style-type: none"> ● Zweipunktauffanggurt, davon 1 Verankerungspunkt mittig am Brustgurt, mit 3 Schnellverschluss-Schnallen / Body harness 2 attachment points, with automatic buckles <p>Lieferzeit auf Anfrage / Delivery time on request</p>	42939000
	<p>MEDIUM SPEED AIR 2 (S-M) (FA1011700)</p> <p>MEDIUM SPEED AIR 2 (M-L) (FA1011701)</p> <p>MEDIUM SPEED AIR 2 (L-XXL) (FA1011702)</p>	<p>Lieferzeit auf Anfrage / Delivery time on request</p> <ul style="list-style-type: none"> ● Auffanggurt mit 2 Auffangösen / Full body harness with 2 attachment points <p>Lieferzeit auf Anfrage / Delivery time on request</p>	42939011
	<p>MEDIUM AKROS 3 (S-L) (FA1020500A)</p> <p>MEDIUM AKROS 3 (L-XXL) (FA1020501A)</p>	<ul style="list-style-type: none"> ● Zweipunktauffanggurt mit Haltegurt und Schnellverschluss-Schnallen / Body harness 2 attachment points with belt and automatic buckles <p>Lieferzeit auf Anfrage / Delivery time on request</p>	42939050
	<p>PREMIUM FLY'IN 2 (S-M) (FA1020100)</p> <p>PREMIUM FLY'IN 2 (M-L) (FA1020101)</p> <p>PREMIUM FLY'IN 2 (L-XXL) (FA1020102)</p>	<ul style="list-style-type: none"> ● Zweipunktauffanggurt mit Extra-Komfort Haltegurt / Full body harness 2 attachment points with extra comfort belt <p>Alle 3 Größen: Lieferzeit auf Anfrage / All 3 sizes: Delivery time on request</p>	42939070
	<p>ADVENTURE (FA1030501)</p> 	<ul style="list-style-type: none"> ● Der 2-in-1 Rucksack und Auffanggurt / The 2 in 1 Backpack & Harness <p>Lieferzeit auf Anfrage / Delivery time on request</p>	42939095





PSA / PPE Verbindungsmittel Kratos Safety / Lanyard Kratos Safety

	Bezeichnung Designation	Beschreibung Description	Art. Nr. Part no.
	(FA3070320) ESSENTIAL HOPE	<ul style="list-style-type: none"> Verbindungsmittel aus elastischem Gurtband mit Falldämpfer und Stahl-Karabinern / Energy absorbing expandable lanyard with connectors <p>Länge 2m / length 2 m</p>	42994010
	(FA3080015)	<ul style="list-style-type: none"> Y-Verbindungsmittel aus elastischem Gurtband mit Falldämpfer und Stahl-Karabinern / Forked energy absorbing expandable lanyard with connectors <p>Länge 1,5 m / length 1,5 m</p>	42994020
	(FA3072320) PREMIUM GRAVITY-S scharfkantengeprüft / sharp edges tested  PPE-R 11.060	<ul style="list-style-type: none"> Elastische Gurtabstandsverbindungsmittel mit Falldämpfer und Alu-Karabinern mit Automatikfunktion / Expendable lanyard with energy absorber and aluminium hooks <p>Länge 2 m / length 2 m</p>	42994030
	(FA3082215)	<ul style="list-style-type: none"> Elastische Gurtbandverbindungsmittel mit Falldämpfer und 3 Alu-Karabinern / Forked expandable lanyard with energy absorber and 3 aluminium karabiners <p>Länge 2 m / length 2 m</p>	42994040

PSA / PPE Mitlaufende Auffanggeräte / Sliding fall arresters Kratos Safety

	Bezeichnung Designation	Beschreibung Description	Art. Nr. Part no.
	ESSENTIAL NIRO ESSENTIAL NIRO 10M (FA2010210) ESSENTIAL NIRO 15M (FA2010215)	<ul style="list-style-type: none"> Mitlaufendes Auffanggerät auf Kernmantelseil mit Bandfalldämpfer / Guided type fall arrester on kernmantle rope with an energy absorber <p>Seillänge / Cable length:</p>	46005310 43030003
	MEDIUM NIRO-S scharfkantengeprüft / sharp edges tested  PPE-R 11.075 MEDIUM NIRO-S (FA2010210A) MEDIUM NIRO-S (FA2010215A)	<ul style="list-style-type: none"> Mitlaufendes Auffanggerät auf Kernmantelseil mit Bandfalldämpfer / Guided type fall arrester on kernmantle rope with an energy absorber <p>Seillänge / Cable length:</p>	46005311 46005312

/ PSA / PPE Verbindungsmittel Kratos Safety / Lanyard Kratos Safety

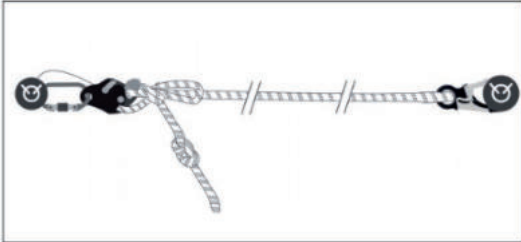
	Bezeichnung Designation	Beschreibung Description	Art. Nr. Part no.
  <p data-bbox="220 1106 316 1135">EN 358</p>	<p data-bbox="544 320 759 398">PREMIUM SKALA scharfkantengeprüft / sharp edges tested</p>  <p data-bbox="430 537 678 566">Seillänge / Cable length:</p>	<ul data-bbox="901 320 1321 515" style="list-style-type: none"> • Verbindungsmittel zur Arbeitsplatzpositionierung aus geflochtenem Seil, abriebfest mit Spannvorrichtung und 2 selbstschließenden Karabinern aus Al / Work positioning lanyard, anti-abrasion Kernmantel rope, aluminum grip adjuster an connector <p data-bbox="901 537 1069 716">2 m (FA4090920) 4 m (FA4090940) 10 m (FA40909100) 15 m (FA40909150) 25 m (FA40909250)</p>	<p data-bbox="1369 537 1465 716">42994120 42994130 42994140 42994150 42994160</p>
	 <p data-bbox="566 1106 751 1135">EN 795 Type B</p>		
		 <p data-bbox="1099 1106 1284 1135">EN 795 Type C</p>	

/ PSA / PPE Temporäres Verbindungsseil / Temporary connecting rope





	Bezeichnung Designation	Beschreibung Description	Art. Nr. Part no.
	<p data-bbox="483 1462 820 1491">Temporäres Verbindungsseil HA4</p> <p data-bbox="475 1603 828 1632">ZUB VERBINDUNGSSEIL TEMP 13M</p> <p data-bbox="475 1655 828 1684">ZUB VERBINDUNGSSEIL TEMP 16M</p> <p data-bbox="475 1706 828 1736">ZUB VERBINDUNGSSEIL TEMP 23M</p>	<ul data-bbox="901 1355 1321 1512" style="list-style-type: none"> • mit eingespleißtem Karabinerhaken und Seilkürzer sowie freilaufenden Karabinerhaken / with karabiner spliced in, rope shortener and free-moving karabiner <p data-bbox="887 1568 1134 1597">Seillänge / Cable length:</p> <p data-bbox="887 1608 1465 1736">13 m (46001610) 16 m (46001710) 23 m (46001810)</p>	

/ PSA / PPE Temporäre Seilsicherung / temporary lifeline - Kratos Safety

	Bezeichnung Designation	Beschreibung Description	Art. Nr. Part no.
	<p data-bbox="523 2027 730 2083">ECO LINE MAXI 20 M (FA6000700)</p>	<ul data-bbox="828 2004 1294 2105" style="list-style-type: none"> • Horizontale temporäre Seilsicherung für 2 Verwender, einstellbare Länge 5-20 m / Horizontal temporary lifeline for 2 users, adjustable length 5 to 20 m 	<p data-bbox="1358 2038 1453 2067">43030103</p>





/ PSA / PPE Hörensicherungsgeräte - IKAR / Fall arresting devices - IKAR

gegen Absturz (PSA) / to prevent falling (PPE)

	Bezeichnung Designation	Beschreibung Description	Art. Nr. Part no.
	<p>Hörensicherungsgerät HWS / HWS fall arresting device</p> <p>In Kombination mit GREENLINE Seilsystemen geprüft / Tested in combination with GREENLINE systems</p> 	<ul style="list-style-type: none"> mit verzinktem Stahlseil und Alu- Gehäuse / with galvanised steel rope and aluminium-housing <p>Länge / Length:</p> <p>4,5 m 6,0 m 9,0 m 12,0 m</p>	<p>46003100 46003200 46003300 46003400</p>
	<p>Hörensicherungsgerät HWPB / HWPB fall arresting device</p> <p>In Kombination mit GREENLINE Seilsystemen geprüft / Tested in combination with GREENLINE systems</p> 	<ul style="list-style-type: none"> mit Gurtband und Kunststoffgehäuse / with webbing and plastic housing <p>Länge / Length:</p> <p>3,5 m 5,5 m 7,0 m 9,0 m 12,0 m 15,0 m</p>	<p>46006000 46006100 46006200 46006300 46006400 46006500</p>

/ PSA / PPE Hörensicherungsgeräte / Fall arresting devices - Kratos Safety

gegen Absturz (PSA) / to prevent falling (PPE)



	Bezeichnung Designation	Beschreibung Description	Art. Nr. Part no.
	<p>HELIXON-S scharfkantengeprüft / sharp edges tested</p>  <p>PPE-R 11.060</p> <p>Stahldrahtseil / wire rope Länge / Length:</p> <p>3,5 m (FA2040203) 7 m (FA2040207) 10 m (FA2040210)</p> <p>Gurtband /Webbing Länge / Length:</p> <p>3,5 m (FA2050403) 6 m (FA2050406)</p>	<ul style="list-style-type: none"> mit verzinktem Stahlseil oder Polyesterseil und hochfestem Polymergehäuse / with galvanised steel cable or polyester belt and high-strength polymer housing 	<p>46004110 46004120 46004130 46004140 46004150</p>
	<p>OLYMPE-S scharfkantengeprüft / sharp edges tested</p>  <p>Hörensicherungsgerät / fall arresting device Länge / Length:</p> <p>1,75 m (FA2050301)</p>	<p>Speziell für Arbeitsbühnen / especially for boom lifts</p> <ul style="list-style-type: none"> mit hochfestem Polymergehäuse und 21mm breitem Polyester Gurtband / with high impact strength polymer casing and 21mm wide polyester webbing 	<p>46004160</p>

/ PSA / PPE Karabiner - Kratos Safety / Carabiner - Kratos Safety (EN 362)





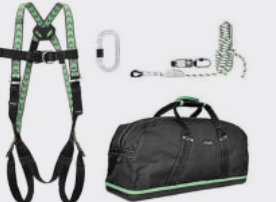



	Bezeichnung Designation	Beschreibung Description	Art. Nr. Part no.
	Karabiner Stahl Schraub (FA5010117)	<ul style="list-style-type: none"> Stahl-Karabiner mit Schraubverschluss Steel Screw-locking carabiner 	4303004
	Karabiner Stahl Twistlock (FA5022523B)	<ul style="list-style-type: none"> Stahlkarabiner mit Twistlock - Keylock Version Steel carabiner with twistlock - Keylock type 	43030310
	Karabiner Stahl Triplelock (FA5030123B)	<ul style="list-style-type: none"> Stahlkarabiner mit Triplelock - Keylock Version Steel carabiner with triplelock - Keylock type 	43030315
	Karabiner Alu Twistlock (FA5020122B)	<ul style="list-style-type: none"> Alukarabiner mit Twistlock - Keylock Version Alu carabiner with twistlock - Keylock type 	43030316
	Karabiner Alu Triplelock (FA5030422B)	<ul style="list-style-type: none"> Alukarabiner mit Triplelock - Keylock Version Alu carabiner with triplelock - Keylock type 	43030317

/ PSA / PPE Absturzsicherungs-Set / Fall Arrest kit - Kratos Safety

gegen Absturz (PSA) / to prevent falling (PPE)

	Bezeichnung Designation	Beschreibung Description	Art. Nr. Part no.
	Dach-Set ESSENTIAL / Roof kit ESSENTIAL (FA8010400)	<ul style="list-style-type: none"> KAMI 2, Zweipunktaufhänggurt / KAMI 2, Full body harness, 2 attachment points NIRO, Mitlaufendes Auffängergerät auf Kernmantelseil mit Bandfalldämpfer Länge 10 Meter / NIRO, sliding fall arrester on kernmantle rope with fall impact absorber, length 10 m Stahl-Karabiner mit Schraubverschluss / steel screw-locking carabiner Jutetasche / Jute bag 	43032000
	Dach-Set MEDIUM / Roof kit MEDIUM	<ul style="list-style-type: none"> AKROS 1, Zweipunktaufhänggurt / AKROS 1, Full body harness, 2 attachment-points NIRO, Mitlaufendes Auffängergerät auf Kernmantelseil mit Bandfalldämpfer Länge 15 Meter / NIRO, sliding fall arrester on kernmantle rope with fall impact absorber, length 15 m Stahl-Karabiner mit Schraubverschluss / Steel screw-locking carabiner Aufbewahrungstasche / storage bag 	43032150
	Arbeitsbühnen-Set MEDIUM / Boom lift set MEDIUM (FA8010800)	<ul style="list-style-type: none"> AKROS 1, Zweipunktaufhänggurt / AKROS 1, Full body harness, 2 attachment points OLYMPE-S, Gurtband Höhensicherungsgerät Länge 1,75 m / OLYMPE-S Webbing retractable fall arrester length 1,75 m Bandschlinge 1,20 m / Anchor sling 1,20 m Rucksack / Backpack 	43033000

/ PSA / PPE Rettungs-Equipment / Rescue equipment - Kratos Safety

	Bezeichnung Designation	Beschreibung Description	Art. Nr. Part no.
	<p>LIFT RES-Q (FA7020120)</p> 	<ul style="list-style-type: none"> ● Evakuierungs- und Rettungsgerät, 20 m / Evacuation and rescue device, 20 m ● geeignet für Rettung nach oben und nach unten / suitable for upward and downward rescue 	43061000
	<p>EVA'LAD 2 (FA7002906R)</p> 	<ul style="list-style-type: none"> ● Gurtband-Rettungsleiter, Länge 6 m, mit integriertem Sicherungssystem / Webbing rescue ladder, length 6 m, with integrated belaying system 	43061100
	<p>GRÜN Rettungsset mit Ratsche GRÜN rescue set with ratchet</p> 	<ul style="list-style-type: none"> ● Bandschlinge 1,20 m / Anchor sling 1,20 m (FA6000512) ● Gurtband mit Ratsche / Webbing with ratchet (FA7002811) ● Selbstsicherndes Abseilgerät für Kernmantelseil / Grip descender for kernmantle rope (FA7000100) ● Kernmantelseil 30 Meter / Kernmantle rope 30m (FA2010330) ● 3 Karabiner / 3 carabiner (FA5010117) ● Zylindrischer Mehrzweck-Rucksack aus PVC / Multi use cylindrical back pack (FA9010500) 	43060100
	<p>Teleskop-Rettungsstange Telescopic rescue pole (FA7002000)</p>	<ul style="list-style-type: none"> ● Max. Länge : 3,5 m / Mind. Länge : 0,75 m Maximum length : 3 mtrs. / Minimum length : 0.75 mtr. ● Aluminium Gerüsthaken mit Automatikverschluss / Aluminium rebar hook with automatic lock (FA5021860) 	43061300
	<p>Führungsseil (kein Bestandteil der PSA) Guide rope (not a component of the PPE)</p>	<ul style="list-style-type: none"> ● halbstatisches Kernmantelseil, zur Steuerung des Abgeseilten / semi-static kernmantle rope, to control the roped down person <p>Länge /Length:</p> <p>30 m (FA7090030)</p> <p>40 m (FA7090040)</p> <p>60 m (FA7090060)</p>	<p>43061430</p> <p>43061440</p> <p>43061460</p>

/ PSA / PPE Aufbewahrung / Storage

	Bezeichnung Designation	Beschreibung Description	Art. Nr. Part no.
	Aufbewahrungstasche / Storage bag	mit festem Boden 60 x 19 x 26 cm / with a solid floor 60 x 19 x 26 cm	43030220
	Mehrzwecksack / Multipurpose bag	62 x 49 cm, Material: PVC	43030240
	Rucksack / Backpack	26 x 12 x 40 cm, Material: 600D PES	43030230
	ZUB PSA-Schrank 3H	PSA-Aufbewahrungsschrank / PPE storage locker aus grau lackiertem Stahlblech zur Wandbefesti- gung (im Innenraum) / made of grey lacquered steel sheet for wall moun- ting (in the interior) Schrank mit 3 Haken / Wardrobe with 3 hooks 580 x 395 x 195 mm	42880000
	ZUB PSA-Schrank 1H	PSA-Aufbewahrungsschrank / PPE storage locker aus grau lackiertem Stahlblech zur Wandbefesti- gung (im Innenraum) / made of grey lacquered steel sheet for wall moun- ting (in the interior) Schrank mit 1 Haken / Wardrobe with 1 hook 600 x 300 x 220 mm	42883100
	ZUB Aufbewahrungskoffer	Aufbewahrungskoffer / Storage case aus rot lackiertem Stahlblech mit Tragegriff und Schnappverschlüssen / made of red lacquered steel sheet with handle and snap locks 400 x 280 x 190 mm	42890000

/ PSA / PPE Helm - KASK / Helmet KASK



gegen Absturz (PSA) / to prevent falling (PPE)

	Bezeichnung Designation	Beschreibung Description	Art. Nr. Part no.
	KASK Helm PLASMA AQ	<ul style="list-style-type: none"> Helm Superplasma AQ weiß / Helmet Superplasma AQ white 	43030410





/ Manschetten / sleeves SAFEX und VARIANT

	Bezeichnung Designation	Beschreibung Description	Art. Nr. Part no.
	<p>ZUB DS-MAN D16-22</p>	<ul style="list-style-type: none"> ● Dampfsper-Abdichtungsmanschette / Vapour barrier waterproofing sleeve <p>für SAFEX-Stützen und VARIANT-WOOD-Stützen / for SAFEX supports and VARIANT-WOOD supports</p>	<p>48500732</p>
	<p>ZUB DS-MAN D50</p>	<p>für VARIANT-Stützen / for VARIANT supports</p>	<p>48500735</p>
	<p>ZUB ABD-MAN D20 BITU SAND</p>	<ul style="list-style-type: none"> ● Bitumen-Abdichtungsmanschette, besandet inkl. Schrumpfschlauch <p>Bitumen waterproofing sleeve, sanded incl. heat-shrink tubing</p> <p>für SAFEX-Stützen / for SAFEX supports</p>	<p>46171100</p>
	<p>ZUB ABD-MAN D30 BITU SAND</p>	<p>für VARIANT-WOOD-Stützen / for VARIANT-WOOD supports</p>	<p>46171200</p>
	<p>ZUB ABD-MAN D50 BITU SAND</p>	<p>für VARIANT-Stützen / for VARIANT supports</p>	<p>48500705</p>
	<p>ZUB ABD-MAN D20 BITU SCHIEFER</p>	<ul style="list-style-type: none"> ● Bitumen-Abdichtungsmanschette, beschiefert <p>Bitumen waterproofing sleeve, with shales</p> <p>für SAFEX-Stützen / for SAFEX supports</p>	<p>48500704</p>
	<p>ZUB ABD-MAN D30 BITU SCHIEFER</p>	<p>für VARIANT-WOOD-Stützen / for VARIANT-WOOD supports</p>	<p>48500703</p>
	<p>ZUB ABD-MAN D50 BITU SCHIEFER</p>	<p>für VARIANT-Stützen / for VARIANT supports</p>	<p>48500702</p>
	<p>ZUB ABD-MAN D20 PVC</p>	<ul style="list-style-type: none"> ● PVC-Abdichtungsmanschette, inkl. Schrumpfschlauch <p>PVC waterproofing sleeve, incl. heat-shrink tubing</p> <p>für SAFEX-Stützen / for SAFEX supports</p>	<p>48500722</p>
	<p>ZUB ABD-MAN D30 PVC</p>	<p>für VARIANT-WOOD-Stützen / for VARIANT-WOOD supports</p>	<p>48500723</p>
	<p>ZUB ABD-MAN D50 PVC</p>	<p>für VARIANT-Stützen / for VARIANT supports</p>	<p>48500725</p>



/ Manschetten / sleeves SAFEX und VARIANT

	Bezeichnung Designation	Beschreibung Description	Art. Nr. Part no.
	ZUB ABD-MAN D20 TPO	<ul style="list-style-type: none"> TPO-Abdichtungsmanschette, inkl. Schrumpfschlauch TPO waterproofing sleeve, incl. heat-shrink tubing für SAFEX-Stützen / for SAFEX supports	48500712
	ZUB ABD-MAN D30 TPO	für VARIANT-WOOD-Stützen / for VARIANT-WOOD supports	48500713
	ZUB ABD-MAN D50 TPO	für VARIANT-Stützen / for VARIANT supports	48500715
	ZUB ABD-MAN D20-30 EPDM	<ul style="list-style-type: none"> Abdichtungsmanschette für Heißbitumen aus EPDM, inkl. VA-Schelle Waterproofing sleeve for hot bitumen made of EPDM, incl. VA clamp für SAFEX-Stützen und VARIANT-WOOD-Stützen / for SAFEX supports and VARIANT-WOOD supports	46090000
	ZUB ABD-MAN D50 EPDM	für VARIANT-Stützen / for VARIANT supports	47901035

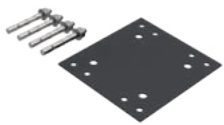
/ Isolation / insulation SAFEX und VARIANT

	Bezeichnung Designation	Beschreibung Description	Art. Nr. Part no.
	ZUB SAFEX Dämmhaube ø 75-300	<ul style="list-style-type: none"> Dämmhaube aus Kunststoff, grau Insulation cover made of plastic, grey 	48501040
	ZUB VARIANT Dämmhaube ø 90-300	<ul style="list-style-type: none"> Dämmhaube aus Kunststoff, grau Insulation cover made of plastic, grey 	48501050
	ZUB WOOD THERMOSTOP SK 5	<ul style="list-style-type: none"> Thermische Trennung aus EPDM, 1-seitig selbstklebend Made of EPDM, self-adhesive on 1 side 	60350700
	ZUB MULTI / VARIANT THERMOSTOP 4	<ul style="list-style-type: none"> Thermische Trennung aus EPDM, 4mm stark für SAFEX MULTI und VARIANT Made of EPDM, 4mm thick for SAFEX MULTI and VARIANT 	60300101
	ZUB VARIANT BD THERMOSTOP 4	<ul style="list-style-type: none"> Thermische Trennung aus EPDM, 4mm stark für VARIANT BD, inkl. Ankerbolzen 12/20 A4 Made of EPDM, 4mm thick for VARIANT BD, incl. 12/20 A4 anchor bolt 	48501560

/ Optionale Stützhülsen/ optional support sleeves

	Bezeichnung Designation	Beschreibung Description	Art. Nr. Part no.
	ZUB STÜTZHÜLSE SAFEX MULTI	<ul style="list-style-type: none"> Optionale Stützhülsen für SAFEX MULTI, ø 50mm, inkl. Dämmstoff Optional support sleeve for SAFEX MULTI, ø 50mm, incl. insulation material	
	ZUB STÜTZHÜLSE SAFEX MULTI 200		60300120
	ZUB STÜTZHÜLSE SAFEX MULTI 300		60300130
	ZUB STÜTZHÜLSE SAFEX MULTI 400		60300140
	ZUB STÜTZHÜLSE SAFEX MULTI 500		60300150
	ZUB STÜTZHÜLSE SAFEX MULTI 600		60300160
	ZUB STÜTZHÜLSE SAFEX MULTI 700		60300170
	ZUB STÜTZHÜLSE SAFEX MULTI 800		60300180
	ZUB STÜTZHÜLSE SAFEX MULTI 900		60300190
ZUB STÜTZHÜLSE SAFEX MULTI 1000		60300110	
	ZUB STÜTZHÜLSE SAFEX TR	<ul style="list-style-type: none"> Optionale Stützhülsen für SAFEX TR, ø 50mm, inkl. Dämmstoff Optional support sleeve for SAFEX TR, ø 50mm, incl. insulation material	
	ZUB STÜTZHÜLSE SAFEX TR 300		46162310
	ZUB STÜTZHÜLSE SAFEX TR 400		46162410
	ZUB STÜTZHÜLSE SAFEX TR 500		46162510
	ZUB STÜTZHÜLSE SAFEX TR 600		46260065
	ZUB STÜTZHÜLSE SAFEX TR 700		46162570
	ZUB STÜTZHÜLSE SAFEX TR 800		46162580
	ZUB STÜTZHÜLSE SAFEX TR 900		46162590
	ZUB STÜTZHÜLSE SAFEX TR 1000		46162110

/ Stabverlängerungen/ rod extensions

	Bezeichnung Designation	Beschreibung Description	Art. Nr. Part no.
	ZUB SV	<ul style="list-style-type: none"> Stabverlängerung für SAFEX MULTI, SAFEX TR und SAFEX WOOD, geprüft nach EN795 bis Gesamtstützenhöhe 1000mm Rod extension for SAFEX MULTI, SAFEX TR and SAFEX WOOD, tested to EN795 up to a total support height of 1000 mm	
	ZUB SV ø16 x 100		60302110
	ZUB SV ø16 x 200		60302120
	ZUB SV ø16 x 300		60302130
	ZUB SV ø16 x 400		60302140

/ Wirbelösenset / Swivel Eye Set SAFEX und VARIANT

	Bezeichnung Designation	Beschreibung Description	Art. Nr. Part no.
	<p>ZUB WIRBELÖSENSET</p>	<p>für GRÜN Einzelanschlageinrichtungen</p> <p>swivel eye set for GRÜN anchor devices</p>	<p>46000100</p>

/ Werkzeugset / tool set

Zur fachgerechten Montage aller GRÜN-Absturzsicherungssysteme
For the professional installation of all GRÜN fall protection systems

	Bezeichnung Designation	Beschreibung Description	Art. Nr. Part no.
	<p>ZUB WERKZEUGSET</p>	<p>43-teilig gepackt in Werkzeugtasche, bestehend aus:</p> <ul style="list-style-type: none"> 2 Drehmomentschlüssel Stecknüsse und Steckschlüssel GRÜN-Bitsortiment diverse Ringmaulschlüssel Bohrlochbürsten und Ausbläser Kettenzug inkl. Zubehör Spezial-Drahtseilschere Flachschnittlochsägen ausgewähltes Handwerkzeug weiteres Montagezubehör <p>43-piece set packed in tool bag, consists of:</p> <ul style="list-style-type: none"> 2 torque spanners sockets and spanners GRÜN bit assortment various combination wrenches borehole brushes and outblower chain hoist incl. accessories special wire rope cutter flat cut hole saws selected hand tools further assembly accessories 	<p>48509000</p>

/ Leitersicherung Attika



Zur Fixierung einer Anlegeleiter / for fixation of a ladder

	Bezeichnung Designation	Beschreibung Description	Material	Art. Nr. Part no.
	LEITERSICHERUNG LH ATTIKA	<p>Sichert eine Leiter gegen seitliches und rückwärtiges Wegkippen. Dauerhafte Montage am Abdeckblech einer Attika.</p> <p>Protects a ladder against lateral and retral tipping. Permanent installation at the cover plate of the parapet.</p> <p>Befestigung / Installation set: inkl. 4x Befestiger VA-Nieten Ø 5x12 / incl. 4 stainless steel rivets Ø 5x12</p>	Edelstahl / stainless steel	49250100

/ Leitersicherung Wand



Zur Fixierung einer Anlegeleiter / for fixation of a ladder

	Bezeichnung Designation	Beschreibung Description	Material	Art. Nr. Part no.
	LEITERSICHERUNG LH WAND	<p>Sichert eine Leiter gegen seitliches und rückwärtiges Wegkippen. Dauerhafte Montage an Wand.</p> <p>Protects a ladder against lateral and retral tipping. Permanent installation at the facade.</p> <p>Befestigung / Installation set: Befestigungsmaterial nicht im Liefer- umfang /not included</p>	Edelstahl / stainless steel	49250200

/ Leitermatte /ladder mat

	Bezeichnung Designation	Beschreibung Description	Material	Art. Nr. Part no.
	ZUB LEITERMATTE	<p>Verhindert das Wegrutschen der Leiter. Maße: 1000 x 250 mm</p> <p>Prevents the ladder from slipping away. Dimensions: 1000 x 250mm</p>	Recycltes Gummitgranulat (Carbon-Black) / Recycled rubber granulate (Car- bon-Black)	49250250

Ihr kompetenter Partner
für Absturzsicherungssysteme

Your competent partner
for fall protection systems



GRÜN

Spezialmaschinenfabrik für Dach, Bau und Straße
Siegener Straße 81-83
57234 Wilnsdorf / GERMANY

Tel. +49 (0) 271 - 39 88-0
Fax +49 (0) 271 - 39 88-159
E-Mail info@gruen-gmbh.de
www.gruen-gmbh.de

